

OT18E253

Optische Sensoren
Taster mit Intensitätsunterscheidung

- / Kunststoffgehäuse
- / NPN-Schaltausgang antivalent
- / M12-Stecker

Infrarotlicht

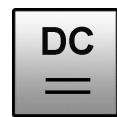
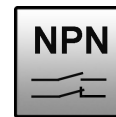
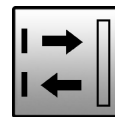

TECHNISCHE DATEN

Tastweite	≤ 600mm
Betriebsspannung	10 ... 30V DC
Restwelligkeit	≤ 2Vpp
Stromaufnahme (ohne Last)	≤ 35mA
Ausführung des Schaltausgangs	NPN
Ausführung der Schaltfunktion	antivalent
Ausgangsstrom (max. Last)	100mA
Spannungsabfall (max. Last)	≤ 2V
Kurzschlussfest	ja
Verpolungssicher	ja
Sendeelement	LED, Infrarot
Wellenlänge	880nm
Schaltfrequenz	≤ 1kHz
Schaltzustandsanzeige	LED gelb
Stabilitätsanzeige	LED grün
Abmessungen	M18x1
Länge Gewinde / gesamt	43mm / 81,5mm
Schutzart	IP67
Temperatur (Betrieb)	-25 ... +55°C
Material (Gehäuse)	Kunststoff PBT
Material (Frontscheibe)	Kunststoff (PMMA)
Vibrationsfestigkeit (EN60068-2-6)	Amplitude 0,5mm Frequenz 10 ... 55Hz, für alle Achsen
Schockfestigkeit (EN60068-2-27)	11ms (30G), 6 Schocks für alle Achsen
Anschluss	M12-Stecker 4-polig
Anschlusszubehör	z.B. VK200325
Montagezubehör (Uni-Halter)	AY000117

Anschluss

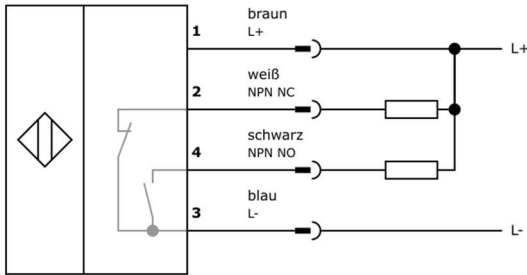

Maßbild

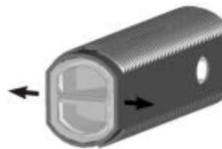
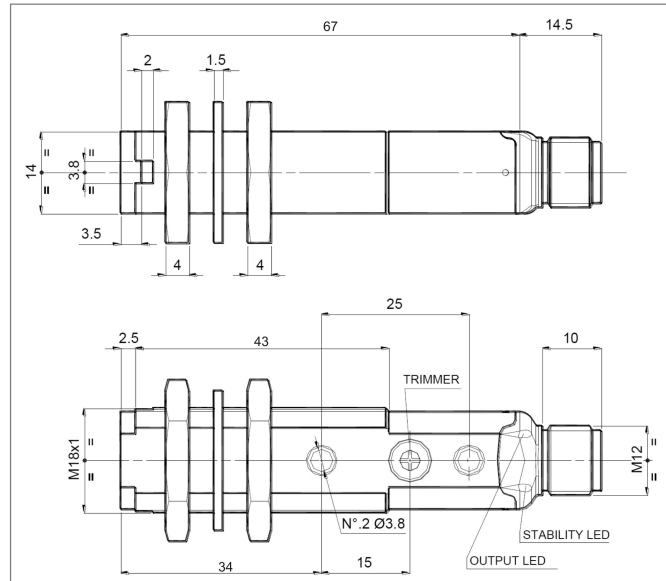

Montagehinweise

Achten Sie bei der Installation auf die Ausrichtung des Gerätes. Für größtmögliche Schaltpunktgenauigkeit bei seitlicher Vorbeifahrt ist die Richtung zu wählen, wie sie im nebenstehenden Bild dargestellt ist.

Bedienungshinweise

Die gelbe LED zeigt an, dass der Ausgang auf PIN 4 geschlossen ist.

Die grüne LED signalisiert einen sicheren Schaltzustand (Objekt sicher erfasst / kein Objekt vorhanden).

Mit dem Trimmer stellen Sie die Empfindlichkeit ein. Drehen im Uhrzeigersinn erhöht die Empfindlichkeit. Der Drehwinkel des Trimmers ist auf 270° begrenzt. Wenden Sie nicht zu viel Kraft bei der Einstellung an (max. Moment: 0,04Nm).

Einstellung

Montieren Sie den Sensor und drehen Sie den Trimmer auf Minimum:

Die grüne LED leuchtet, die gelbe LED ist aus. Platzieren Sie das Objekt vor dem Sensor. Drehen Sie den Trimmer im Uhrzeigersinn bis die gelbe LED leuchtet (Objekt detektiert; Stellung A).

Entfernen Sie das Objekt, die gelbe LED erlischt. Drehen Sie den Trimmer im Uhrzeigersinn bis die gelbe LED leuchtet (Hintergrund detektiert; Stellung B). Erreichen Sie Maximum Stellung, wird der Hintergrund nicht detektiert. Drehen sie nun den Trimmer genau mittig zwischen Stellung A und B, in Stellung C. Achten Sie darauf, dass die grüne LED leuchtet, sowohl wenn das Objekt erfasst wird, als auch, wenn kein Objekt vorhanden ist. Leuchtet bei der Objekterfassung nur die gelbe LED, ist entweder die Empfindlichkeit zu gering eingestellt, der gewählte Schaltabstand zu groß, oder die Optik verschmutzt.

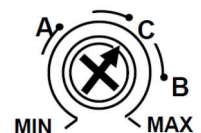

Hinweis

Das Gerät reagiert auf die Stärke des Lichtes, das an einem beliebigen Gegenstand reflektiert wird. Die Angabe des Nennschaltabstandes beruht auf weißem Papier mit einer Fläche von 200 x 200mm. Bei stärker reflektierenden Materialien (z.B. poliertes Aluminium) erhöht sich der maximale Schaltabstand. Bei schwach reflektierenden Materialien (z.B. schwarzes Gummi) kann der Nennschaltabstand bei weitem nicht erreicht werden.

SICHERHEITSHINWEISE:

Bitte vergewissern Sie sich vor Inbetriebnahme, dass alle ggf. in der Produktdokumentation aufgeführten Sicherheitshinweise beachtet wurden!

Bei direkter Auswirkung auf die Personensicherheit ist die Anwendung dieser Produkte untersagt.