

Infrarotsensor OI98

IPF ELECTRONIC



Bedienungsanleitung

Stand: Dezember 2018

ipf electronic gmbh

Kalver Straße 25-27
D-58515 Lüdenscheid

Fon +49 (0) 23 51 / 93 65 - 0
Fax +49 (0) 23 51 / 93 65 -19

www.ipf.de
e-mail: info@ipf.de

Änderungen vorbehalten

CE-Konformitätserklärung

Das Gerät entspricht den folgenden Anforderungen:

EMC: EN 61326-1:2006
(Grundlegende Prüfanforderungen)

Sicherheit: EN 61326-2-3:2006

Lasersicherheit: EN 61010-1:2001

Lasersicherheit: EN 60825-1:2007



Das Produkt erfüllt die Anforderungen der EMV-Richtlinie 2004/108/EG
und der Niederspannungsrichtlinie 2006/95/EG.

Dieses Produkt erfüllt die Vorschriften der Richtlinie 2011/65/EU des Europäischen Parlaments und des Rates
vom 8. Juni 2011 zur Beschränkung der Verwendung bestimmter gefährlicher Stoffe in Elektro- und Elektronikgeräten.

Gewährleistung

Sollten trotz sorgfältiger Qualitätskontrolle Gerätedefekte auftreten, bitten wir Sie, sich umgehend mit unserem Kundendienst in Verbindung zu setzen. Die Gewährleistungsfrist beträgt 24 Monate ab Lieferdatum. Nach diesem Zeitraum gibt der Hersteller im Reparaturfall eine 6-monatige Gewährleistung auf alle reparierten oder ausgetauschten Gerätekomponenten. Nicht unter die Gewährleistung fallen Schäden, die durch unsachgemäße Behandlung, Öffnung des Gerätes oder Gewalteinwirkung entstanden sind. Der Hersteller haftet nicht für etwaige Folgeschäden oder bei nicht bestimmungsgemäßem Einsatz des Produktes. Im Falle eines Gerätefehlers während der Gewährleistungszeit erfolgt eine kostenlose Instandsetzung bzw. Kalibrierung des Gerätes. Die Frachtkosten werden vom jeweiligen Absender getragen. Der Hersteller behält sich den Umtausch des Gerätes oder von Teilen des Gerätes anstelle einer Reparatur vor. Ist der Fehler auf eine missbräuchliche Verwendung oder auf Gewalteinwirkung zurückzuführen, werden die Kosten vom Hersteller in Rechnung gestellt. In diesem Fall wird vor Beginn der Reparatur auf Wunsch ein Kostenvoranschlag erstellt.

Lesen Sie diese Bedienungsanleitung vor der ersten Inbetriebnahme des Gerätes aufmerksam durch. Der Hersteller behält sich im Interesse der technischen Weiterentwicklung das Recht auf Änderungen der in dieser Anleitung angegebenen Spezifikationen vor.

[► Verweise auf andere Kapitel]

Wichtige Hinweise sind grau hinterlegt

Inhalt

| | Seite | | Seite |
|---|-----------|---|-----------|
| Beschreibung | 4 | Aus- und Eingänge | 48 |
| Lieferumfang | 4 | Analogausgänge | 48 |
| Wartung | 4 | Digitale Schnittstellen | 49 |
| Hinweise | 5 | Relaisausgänge | 49 |
| Modellübersicht | 5 | Funktionseingänge | 50 |
| Werksvoreinstellung | 6 | Alarme | 51 |
| Technische Daten | 8 | Bedienung | 52 |
| Allgemeine Spezifikation | 8 | Sensoreinstellungen | 52 |
| Elektrische Spezifikation | 9 | Fehlermeldungen | 58 |
| Messtechnische Spezifikation [LT-Modelle] | 10 | Software | 59 |
| Messtechnische Spezifikation [CTfast/ CThot] | 11 | Installation | 59 |
| Messtechnische Spezifikation [1M/ 2M/ 3M-Modelle] | 12 | Kommunikationseinstellungen | 60 |
| Messtechnische Spezifikation [G5/ P7-Modelle] | 15 | Prinzip der Infrarot-Temperaturmessung | 63 |
| Optische Diagramme | 16 | Emissionsgrad | 64 |
| CF-Vorsatzoptik und Schutzfenster | 26 | Definition | 64 |
| Mechanische Installation | 30 | Bestimmung eines unbekanntes Emissionsgrades | 64 |
| Montagezubehör | 33 | Charakteristische Emissionsgrade | 65 |
| Freiblasvorsätze | 34 | Anhang A – Emissionsgradtabelle Metalle | 66 |
| Weiteres Zubehör | 36 | Anhang B – Emissionsgradtabelle Nichtmetalle | 68 |
| Elektrische Installation | 42 | Anhang C – Adaptive Mittelwertbildung | 69 |
| Anschluss der Kabel | 42 | Anhang D – Zuordnung der Artikelnummern | 70 |
| Masseverbindung | 45 | | |
| Austauschen des Messkopfes | 46 | | |

Beschreibung

Die Sensoren der Serie OI98 sind berührungslos messende Infrarot-Temperatursensoren. Sie messen die von Objekten emittierte Infrarotstrahlung und berechnen auf dieser Grundlage die Oberflächen-temperatur [► **Prinzip der Infrarot-Temperaturmessung**]. Das Sensorgehäuse des Messkopfes besteht aus Edelstahl (Schutzgrad IP65/ NEMA-4) – die Auswerteelektronik ist in einem separaten Zink-Druckgussgehäuse untergebracht.

Die OI98 - Sensoren sind empfindliche optische Systeme. Die Montage sollte deshalb ausschließlich über das vorhandene Gewinde erfolgen.

Vermeiden Sie bitte grobe mechanische Gewalt am Messkopf, da dies zur Zerstörung führen kann und in diesem Fall jegliche Gewährleistungsansprüche entfallen.

Lieferumfang

- Messkopf mit Anschlusskabel und Auswerteelektronik
- Montagemutter
- Bedienungsanleitung

Wartung

Linienreinigung: Lose Partikel können mit sauberer Druckluft weggeblasen werden. Die Linsenoberfläche kann mit einem weichen, feuchten Tuch (befeuchtet mit Wasser oder einem wasserbasierten Glasreiniger) gereinigt werden.

ACHTUNG: Bitte benutzen Sie auf keinen Fall lösungsmittelhaltige Reinigungsmittel (weder für die Optik noch für das Gehäuse).

Hinweise

Vermeiden Sie abrupte Änderungen der Umgebungstemperatur. Sollten Probleme oder Fragen bei der Arbeit mit Ihrem Oi98 auftreten, wenden Sie sich bitte an die Mitarbeiter unserer Serviceabteilung.

Modellübersicht

Die Sensoren der Oi98-Serie sind in folgenden Basisvarianten lieferbar:

| Modell | Serienbezeichnung | Messbereich | spektrale Empfindlichkeit | typische Anwendungen |
|---------|-------------------|----------------|---------------------------|--|
| CT LT | LT02/ LT15/ LT22 | -50 ... 975°C | 8 ... 14µm | nichtmetallische Oberflächen |
| CT fast | LT15F/ LT25F | -50 ... 975°C | 8 ... 14µm | schnelle Prozesse |
| CT hot | LT02H/ LT10H | -40 ... 975°C | 8 ... 14µm | hohe Umgebungstemperaturen (bis 250 °C) |
| CT 1M | 1ML/ 1MH/ 1MH1 | 485 ... 2200°C | 1µm | Metalle und Keramiken |
| CT 2M | 2ML/ 2MH/ 2MH1 | 250 ... 2000°C | 1,6µm | Metalle und Keramiken |
| CT 3M | 3ML/ 3MH-H3 | 50 ... 1800°C | 2,3µm | Metalle bei geringen Objekttemperaturen (ab 50 °C) |
| CT G5 | G5L/ G5H | 100 ... 1650°C | 5,2µm | Glastemperaturen |
| CT P7 | P7 | 0 ... 710°C | 7,9µm | Temperatur von dünnen Kunststofffolien |

In dieser Bedienungsanleitung werden im Folgenden ausschließlich die Kurzbezeichnungen verwendet. Bei den Modellen 1M, 2M, 3M und G5 wird der Gesamtmessbereich jeweils in mehrere Teilbereiche (L, H, H1 usw.) unterteilt. Eine Zuordnung der Artikelnummern finden Sie auf Seite

Werksvoreinstellung

Die Geräte haben bei Auslieferung folgende Voreinstellungen:

| | |
|--------------------------------|--|
| Signalausgabe Objekttemperatur | 0 ... 5 V |
| Emissionsgrad | 0,970 [LT/ G5/P7] 1,000 [1M/ 2M/ 3M] |
| Transmission | 1,000 |
| Mittelwertbildung (AVG) | 0,2 s LT15F / LT25F: 0,1 s 1M / 2M / 3M: 0,001 s |
| Smart Averaging | inaktiv LT15F, LT25F, 1M, 2M, 3M: aktiv |
| Maximalwerthaltung (MAX) | inaktiv |
| Minimalwerthaltung (MIN) | inaktiv |

**Unter Smart Averaging oder Adaptiver Mittelwertbildung versteht man eine dynamische Anpassung der Mittelwertbildung an steile Signalfanken [Aktivierung nur über Software möglich].
[► Anhang C]**

| | LT | 1ML | 1MH | 1MH1 | 2ML | 2MH | 2MH1 | 3ML | 3MH |
|---|--|------|------|------|-----|------|------|-----|-----|
| untere Grenze Temperaturbereich [°C] | 0 | 485 | 650 | 800 | 250 | 385 | 490 | 50 | 100 |
| obere Grenze Temperaturbereich [°C] | 500 | 1050 | 1800 | 2200 | 800 | 1600 | 2000 | 400 | 600 |
| untere Alarmgrenze [°C] (Normal geschlossen) | 30 | 600 | 800 | 1200 | 350 | 500 | 800 | 100 | 250 |
| obere Alarmgrenze [°C] (Normal offen) | 100 | 900 | 1400 | 1600 | 600 | 1200 | 1400 | 300 | 500 |
| untere Grenze Ausgang | 0 V | | | | | | | | |
| obere Grenze Ausgang | 5 V | | | | | | | | |
| Temperatureinheit | °C | | | | | | | | |
| Umgebungstemperaturkompensation | interner Messkopftemperaturfühler (Ausgabe an OUT-AMB als 0-5 V-Signal bei LT, G5 und P7) | | | | | | | | |
| Baudrate [kBaud] | 115 | | | | | | | | |

| | 3MH1 | 3MH2 | 3MH3 | G5L | G5H | P7 |
|---|--|------|------|------|------|-----|
| untere Grenze Temperaturbereich [°C] | 150 | 200 | 250 | 100 | 250 | 0 |
| obere Grenze Temperaturbereich [°C] | 1000 | 1500 | 1800 | 1200 | 1650 | 710 |
| untere Alarmgrenze [°C] (Normal geschlossen) | 350 | 550 | 750 | 200 | 350 | 30 |
| obere Alarmgrenze [°C] (Normal offen) | 600 | 1000 | 1200 | 500 | 900 | 100 |
| untere Grenze Ausgang | 0 V | | | | | |
| obere Grenze Ausgang | 5 V | | | | | |
| Temperatureinheit | °C | | | | | |
| Umgebungstemperaturkompensation | interner Messkopftemperaturfühler (Ausgabe an OUT-AMB als 0-5 V-Signal bei LT, G5 und P7) | | | | | |
| Baudrate [kBaud] | 115 | | | | | |

Technische Daten

Allgemeine Spezifikation

| | Messkopf | Elektronik-Box |
|---------------------------|--|---------------------------------|
| Schutzgrad | IP65 (NEMA-4) | IP65 (NEMA-4) |
| Betriebstemperatur | siehe: Messtechnische Spezifikation | 0 ... 85 °C |
| Lagertemperatur | siehe: Messtechnische Spezifikation | -40 ... 85 °C |
| Relative Luftfeuchtigkeit | 10 ... 95%, nicht kondensierend | 10 ... 95%, nicht kondensierend |
| Material | Edelstahl | Zink, gegossen |
| Abmessungen | 28mm x 14mm, M12x1 | 89mm x 70mm x 30mm |
| Abmessungen CThot/ CT P7 | 55mm x 29,5mm, M18x1 (mit Massivgehäuse) | |
| Gewicht | 40g | 420g |
| Gewicht CThot/ CT P7 | 205g (mit Massivgehäuse) | |
| Kabellänge | 1m (nur LT02, LT15, LT22, CTfast) 3m (Standard bei CThot, 1M, 2M, 3M, G5 und P7) ¹⁾ 8m 15m | |
| Kabeldurchmesser | 2,8mm | |
| Umgebungstemperatur Kabel | max. 180°C [Hochtemperaturkabel für CThot: 250 °C] | |
| Vibration | IEC 68-2-6: 3G, 11 ... 200Hz, jede Achse | |
| Schock | IEC 68-2-27: 50G, 11ms, jede Achse | |
| Software | optional | |

¹⁾ Die 3M-Modelle sind ausschließlich mit 3m Kabel erhältlich.

Elektrische Spezifikation

| | |
|--------------------------|---|
| Spannungsversorgung | 8 ... 36V DC |
| Stromverbrauch | max. 100mA |
| Ausgänge/ analog | |
| Kanal 1 | wahlweise: 0/4 ... 20mA, 0 ... 5/10V, Thermoelement (J oder K) bzw. Alarmausgang (Signalquelle: Objekttemperatur) |
| Kanal 2 [nur LT/ G5/ P7] | Messkopftemperatur [-20 ... +180°C / -20 ... +250°C bei LT02H und LT10H] als 0 ... 5V oder 0 ... 10V bzw. Alarmausgang (Signalquelle umschaltbar auf Objekttemperatur oder Elektronikboxtemperatur bei Nutzung als Alarmausgang) |
| Alarmausgang | Open-collector-Ausgang am Pin AL2 [24V/ 50mA] |
| Ausgangsimpedanzen | |
| mA | max. Schleifenwiderstand 500Ω (bei 8 ... 36V DC), |
| mV | min. 100kΩ Lastwiderstand |
| Thermoelement | 20Ω |
| Digitale Schnittstellen | USB, RS232, RS485, CAN, Profibus DP, Ethernet (über optionale Steckmodule) |
| Relaisausgang | 2 x 60V DC/ 42V AC _{eff} , 0,4A; potentialfrei (optionales Steckmodul) |
| Funktionseingänge | F1 bis F3; über Software programmierbar für folgende Funktionen: <ul style="list-style-type: none">- externe Emissionsgradeinstellung,- Hintergrundstrahlungskompensation,- Trigger (Rücksetzen der Haltefunktionen) Eingangsimpedanz F2 und F3: 43kΩ |

Messtechnische Spezifikation [LT-Modelle]

| | LT02 | LT15 | LT22 |
|--|--|---------------------------------|---------------------------------|
| Temperaturbereich (skalierbar) | -50...600°C | -50...600°C | -50...975°C |
| Umgebungstemperatur (Kopf) | -20...130°C | -20...180°C | -20...180°C |
| Lagertemperatur (Kopf) | -40...130°C | -40...180°C | -40...180°C |
| Spektralbereich | 8...14µm | 8...14µm | 8...14µm |
| Optische Auflösung | 2:1 | 15:1 | 22:1 |
| Systemgenauigkeit ¹⁾²⁾ | ±1°C oder ±1% ³⁾ | ±1°C oder ±1% ³⁾ | ±1°C oder ±1% ³⁾ |
| Reproduzierbarkeit ¹⁾ | ±0,5°C oder ±0,5% ³⁾ | ±0,5°C oder ±0,5% ³⁾ | ±0,5°C oder ±0,5% ³⁾ |
| Temperaturkoeffizient ⁵⁾ | ±0,05K/K oder ±0,05 %/K (es gilt der jeweils größere Wert) | | |
| Temperaturauflösung (NETD) ³⁾⁴⁾ | 0,1K | 0,05K | 0,05K |
| Einstellzeit (95 % Signal) | 150ms | 150ms | 150ms |
| Aufwärmzeit | 10min | 10min | 10min |
| Emissionsgrad/ Verstärkung | 0,100...1,100 (einstellbar über Programmier Tasten oder Software) | | |
| Transmissionsgrad | 0,100...1,000 (einstellbar über Programmier Tasten oder Software) | | |
| Signalverarbeitung | Mittelwert, MAX, MIN (einstellbar über Programmier Tasten oder Software) | | |

¹⁾ bei Umgebungstemperatur 23±5°C; der jeweils größere Wert gilt

²⁾ Genauigkeit bei Nutzung des Thermoelement-Ausgangs: ±2,5°C oder ±1%

³⁾ bei Objekttemperaturen >0°C, ε = 1

⁴⁾ bei einer Zeitkonstante von 200ms und einer Objekttemperatur von 25°C

⁵⁾ für Umgebungstemperaturen (Messkopf) <18°C und >28°C

Bei den LT02-Modellen darf das Messkopfkabel während der Messung nicht bewegt werden.

Messtechnische Spezifikation [CTfast/ CThot]

| | LT15F | LT25F | LT02H | LT10H |
|---|--|-------------|---------------------------------|-------------|
| Temperaturbereich (skalierbar) | -50...975°C | -50...975°C | -40...975°C | -40...975°C |
| Umgebungstemperatur (Kopf) | -20...120°C | -20...120°C | -20...250°C | -20...250°C |
| Lagertemperatur (Kopf) | -40...120°C | -40...120°C | -40...250°C | -40...250°C |
| Spektralbereich | 8...14µm | 8...14µm | 8...14µm | 8...14µm |
| Optische Auflösung | 15:1 | 25:1 | 2:1 | 10:1 |
| Systemgenauigkeit ^{1) 2)} | ±2°C oder ±1% ³⁾ | | ±1,5°C oder ±1% ³⁾ | |
| Reproduzierbarkeit ¹⁾ | ±0,75°C oder ±0,75% ³⁾ | | ±0,5°C oder ±0,5% ³⁾ | |
| Temperaturkoeffizient ⁵⁾ | ±0,05K/K oder ±0,05%/K (es gilt der jeweils größere Wert) | | | |
| Temperaturauflösung (NETD) ^{3) 4)} | 0,2K | 0,4K | 0,25K | 0,25K |
| Einstellzeit (90 % Signal) | 9ms | 6ms | 100ms | 100ms |
| Erfassungszeit (50 % Signal) | 4ms | 3ms | - | - |
| Aufwärmzeit | 10min | 10min | 10min | 10min |
| Emissionsgrad/ Verstärkung | 0,100...1,100 (einstellbar über Programmier Tasten oder Software) | | | |
| Transmissionsgrad | 0,100...1,000 (einstellbar über Programmier Tasten oder Software) | | | |
| Signalverarbeitung | Mittelwert, MAX, MIN (einstellbar über Programmier Tasten oder Software) | | | |

¹⁾ bei Umgebungstemperatur 23±5°C; der jeweils größere Wert gilt

²⁾ Genauigkeit bei Nutzung des Thermoelement-Ausgangs: ±2,5°C oder ±1%

³⁾ bei Objekttemperaturen ≥ 20°C

⁴⁾ bei einer Zeitkonstante von 100ms, adaptiver Mittelwertbildung und einer Objekttemperatur von 25°C

⁵⁾ für Umgebungstemperaturen (Messkopf) <18°C und >28°C

Bei den CThot-Modellen [LT02H/ LT10H] darf das Messkopfkabel während der Messung nicht bewegt werden.

Messtechnische Spezifikation [1M/ 2M/ 3M-Modelle]

| | 1ML | 1MH | 1MH1 | 2ML |
|-------------------------------------|---|--|--------------|-------------|
| Temperaturbereich (skalierbar) | 485...1050°C | 650...1800°C | 800...2200°C | 250...800°C |
| Umgebungstemperatur (Kopf) | -20...100°C | -20...100°C | -20...100°C | -20...125°C |
| Lagertemperatur (Kopf) | -40...100°C | -40...100°C | -40...100°C | -40...125°C |
| Spektralbereich | 1µm | 1µm | 1µm | 1,6µm |
| Optische Auflösung | 40:1 | 75:1 | 75:1 | 40:1 |
| Systemgenauigkeit ^{1) 2)} | | $\pm(0,3\% T_{\text{Mess}} + 2^\circ\text{C})^3$ | | |
| Reproduzierbarkeit ¹⁾ | | $\pm(0,1\% T_{\text{Mess}} + 1^\circ\text{C})^3$ | | |
| Temperaturkoeffizient ⁵⁾ | $\pm 0,05\text{K/K}$ oder $\pm 0,05\%/K$ (es gilt der jeweils größere Wert) | | | |
| Temperaturauflösung | | 0,1°C ³⁾ | | |
| Einstellzeit (90 % Signal) | | 1ms ⁴⁾ | | |
| Emissionsgrad/ Verstärkung | 0,100...1,100 (einstellbar über Programmier Tasten oder Software) | | | |
| Transmissionsgrad | 0,100...1,000 (einstellbar über Programmier Tasten oder Software) | | | |
| Signalverarbeitung | Mittelwert, MAX, MIN (einstellbar über Programmier Tasten oder Software) | | | |

¹⁾ bei Umgebungstemperatur 23±5°C

²⁾ Genauigkeit bei Nutzung des Thermoelement-Ausgangs: ±2,5°C oder ±1%

³⁾ $\epsilon = 1$ / Einstellzeit 1s

⁴⁾ mit dynamischer Anpassung bei geringen Signalpegeln

⁵⁾ für Umgebungstemperaturen (Messkopf) <18°C und >28°C

| | 2MH | 2MH1 | 3ML | 3MH |
|-------------------------------------|--|--|--------------------------|---------------------------|
| Temperaturbereich (skalierbar) | 385...1600°C | 490...2000°C | 50...400°C ¹⁾ | 100...600°C ¹⁾ |
| Umgebungstemperatur (Kopf) | -20...125°C | -20...125°C | -20...85°C | -20...85°C |
| Lagertemperatur (Kopf) | -40...125°C | -40...125°C | -40...85°C | -40...85°C |
| Spektralbereich | 1,6µm | 1,6µm | 2,3µm | 2,3µm |
| Optische Auflösung | 75:1 | 75:1 | 22:1 | 33:1 |
| Systemgenauigkeit ^{2) 3)} | | $\pm(0,3\% T_{\text{Mess}} + 2^\circ\text{C})$ ⁴⁾ | | |
| Reproduzierbarkeit ²⁾ | | $\pm(0,1\% T_{\text{Mess}} + 1^\circ\text{C})$ ⁴⁾ | | |
| Temperaturkoeffizient ⁶⁾ | $\pm 0,05$ K/K oder $\pm 0,05$ %/K (es gilt der jeweils größere Wert) | | | |
| Temperaturauflösung | | $0,1^\circ\text{C}$ ⁴⁾ | | |
| Einstellzeit (90 % Signal) | | 1ms ⁵⁾ | | |
| Emissionsgrad/ Verstärkung | 0,100...1,100 (einstellbar über Programmier Tasten oder Software) | | | |
| Transmissionsgrad | 0,100...1,000 (einstellbar über Programmier Tasten oder Software) | | | |
| Signalverarbeitung | Mittelwert, MAX, MIN (einstellbar über Programmier Tasten oder Software) | | | |

¹⁾ TObjekt > TMesskopf +25°C

²⁾ bei Umgebungstemperatur 23±5°C

³⁾ Genauigkeit bei Nutzung des Thermoelement-Ausgangs: ±2,5°C oder ±1%

⁴⁾ $\varepsilon = 1/$ Einstellzeit 1s

⁵⁾ mit dynamischer Anpassung bei geringen Signalpegeln

⁶⁾ für Umgebungstemperaturen (Messkopf) <18°C und >28°C

| | 3MH1 | 3MH2 | 3MH3 |
|-------------------------------------|---|--|-----------------------------------|
| Temperaturbereich (skalierbar) | 150...1000°C | 200...1500°C | 250...1800°C |
| Umgebungstemperatur (Kopf) | -20...85°C | -20...85°C | -20...85°C |
| Lagertemperatur (Kopf) | -40...85°C | -40...85°C | -40...85°C |
| Spektralbereich | 2,3µm | 2,3µm | 2,3µm |
| Optische Auflösung | 75:1 | 75:1 | 75:1 |
| Systemgenauigkeit ^{1) 2)} | | $\pm(0,3\% T_{\text{Mess}} + 2^\circ\text{C})$ ³⁾ | |
| Reproduzierbarkeit ¹⁾ | | $\pm(0,1\% T_{\text{Mess}} + 1^\circ\text{C})$ ³⁾ | |
| Temperaturkoeffizient ⁵⁾ | $\pm 0,05\text{K/K}$ oder $\pm 0,05\%/K$ (es gilt der jeweils größere Wert) | | |
| Temperaturauflösung | $0,1^\circ\text{C}$ ³⁾ | $0,1^\circ\text{C}$ ³⁾ | $0,1^\circ\text{C}$ ³⁾ |
| Einstellzeit (90 % Signal) | 1ms ⁴⁾ | 1ms ⁴⁾ | 1ms ⁴⁾ |
| Emissionsgrad/ Verstärkung | 0,100...1,100 (einstellbar über Programmier Tasten oder Software) | | |
| Transmissionsgrad | 0,100...1,000 (einstellbar über Programmier Tasten oder Software) | | |
| Signalverarbeitung | Mittelwert, MAX, MIN (einstellbar über Programmier Tasten oder Software) | | |

¹⁾ bei Umgebungstemperatur 23±5°C

²⁾ Genauigkeit bei Nutzung des Thermoelement-Ausgangs: ±2,5°C oder ±1%

³⁾ $\varepsilon = 1/$ Einstellzeit 1s

⁴⁾ mit dynamischer Anpassung bei geringen Signalpegeln

⁵⁾ für Umgebungstemperaturen (Messkopf) <18°C und >28°C

Messtechnische Spezifikation [G5 / P7-Modelle]

| | G5L | G5H | P7 |
|-------------------------------------|--|---------------------|------------------------------------|
| Temperaturbereich (skalierbar) | 100...1200°C | 250...1650°C | 0...710°C |
| Umgebungstemperatur (Kopf) | -20...85°C | -20...85°C | -20...85°C |
| Lagertemperatur (Kopf) | -40...85°C | -40...85°C | -40...85°C |
| Spektralbereich | 5,2µm | 5,2µm | 7,9µm |
| Optische Auflösung | 10:1 | 20:1 | 10:1 |
| Systemgenauigkeit ^{1) 2)} | ----- ±2°C oder ±1% ³⁾ ----- | | ±1,5°C oder ±1% ^{3) 5)} |
| Reproduzierbarkeit ¹⁾ | --- ±0,5°C oder ±0,5% ³⁾ --- | | ±0,5°C oder ±0,5% ^{3) 5)} |
| Temperaturkoeffizient ⁴⁾ | ±0,05K/K oder ±0,05%/K (es gilt der jeweils größere Wert) | | |
| Temperaturauflösung | 0,1°C ³⁾ | 0,2°C ³⁾ | 0,5°C ³⁾ |
| Einstellzeit (90 % Signal) | 120ms | 80ms | 150ms |
| Emissionsgrad/ Verstärkung | 0,100...1,100 (einstellbar über Programmier Tasten oder Software) | | |
| Transmissionsgrad | 0,100...1,000 (einstellbar über Programmier Tasten oder Software) | | |
| Signalverarbeitung | Mittelwert, MAX, MIN (einstellbar über Programmier Tasten oder Software) | | |

- ¹⁾ bei Umgebungstemperatur 23±5°C; der jeweils größere Wert gilt
²⁾ Genauigkeit bei Nutzung des Thermoelement-Ausgangs: ±2,5°C oder ±1%
³⁾ $\varepsilon = 1 / \text{Einstellzeit } 1\text{s}$
⁴⁾ für Umgebungstemperaturen (Messkopf) <18°C und >28°C
⁵⁾ bei Objekttemperaturen ≥ 25°C

Optische Diagramme

Die folgenden optischen Diagramme zeigen den Durchmesser des Messflecks in Abhängigkeit von der Messentfernung. Die Messfleckgröße bezieht sich auf **90% der Strahlungsenergie**. Die Entfernung wird jeweils von der Vorderkante des Messkopfes gemessen.

**Die Größe des zu messenden Objektes und die optische Auflösung des IR-Thermometers bestimmen den Maximalabstand zwischen Messkopf und Objekt.
Zur Vermeidung von Messfehlern sollte das Messobjekt das Gesichtsfeld der Messkopfoptik vollständig ausfüllen.
Das bedeutet, der Messfleck muss immer mindestens gleich groß wie oder kleiner als das Messobjekt sein.**

D = Entfernung von der Vorderkante des Gerätes zum Messobjekt

S = Messfleckgröße

Das Verhältnis D:S gilt für die Fokulentfernung.

LT25F

**Optik: SF
D:S: 25:1**

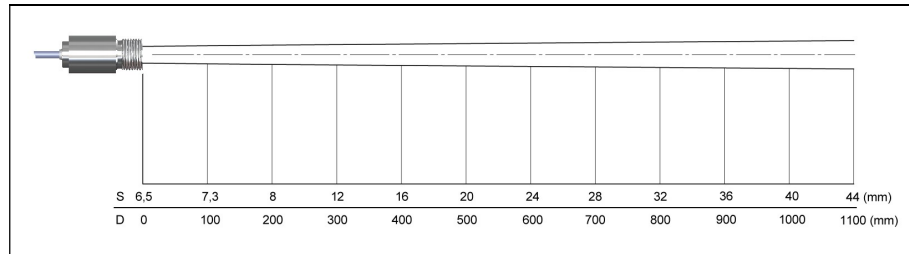

LT22

Optik: SF
D:S: 22:1

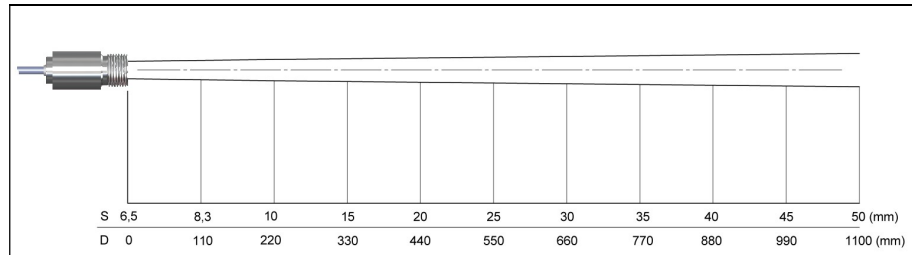

LT22

Optik: CF
D:S: 22:1
2,3mm@ 50mm
D:S (Fernfeld) = 6:1

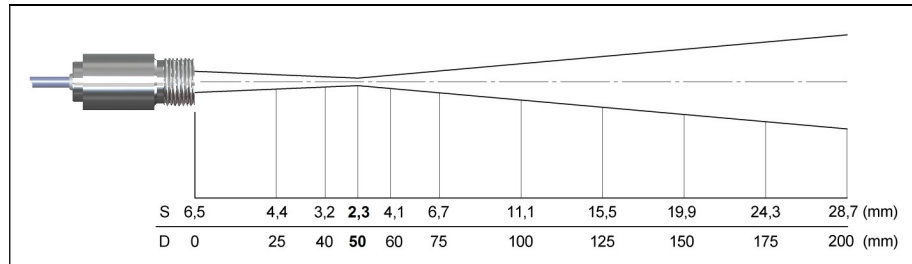

LT15 **LT15F**
Optik: SF
D:S: 15:1

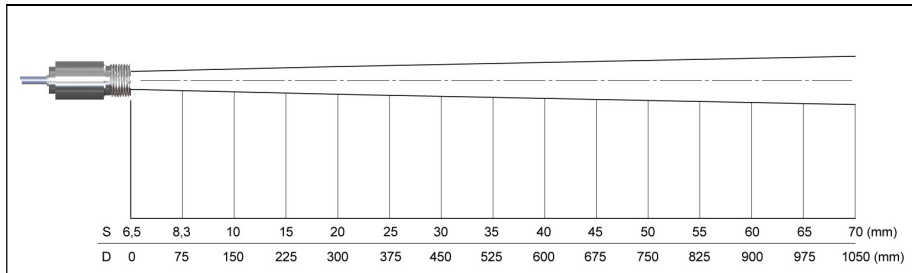

LT15
Optik: CF
D:S: 15:1
3,0mm@ 50mm
D:S (Fernfeld) = 5:1

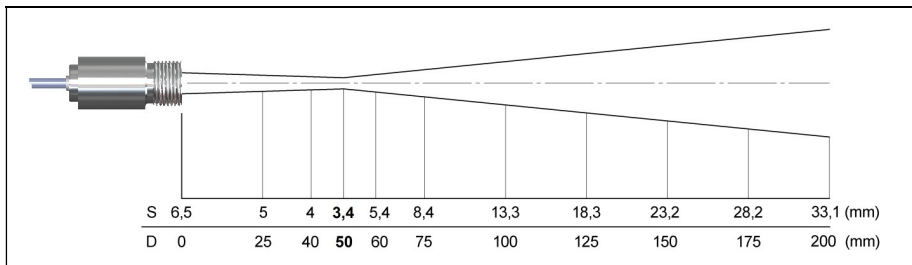

LT10H **G5L** **P7**
Optik: SF
D:S: 10:1

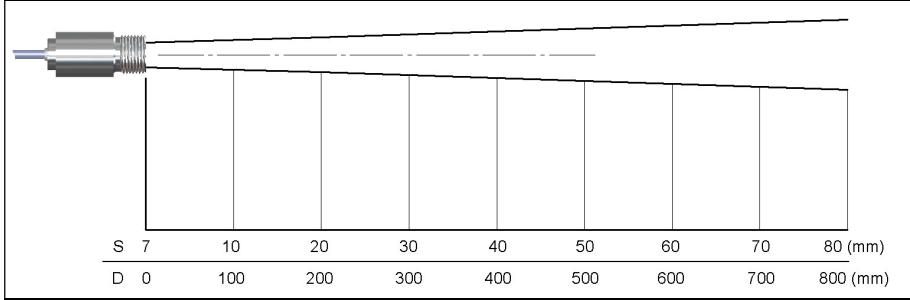

LT10H
Optik: CF1
D:S: 10:1
3,0mm@ 30mm
D:S (Fernfeld) = 3:1

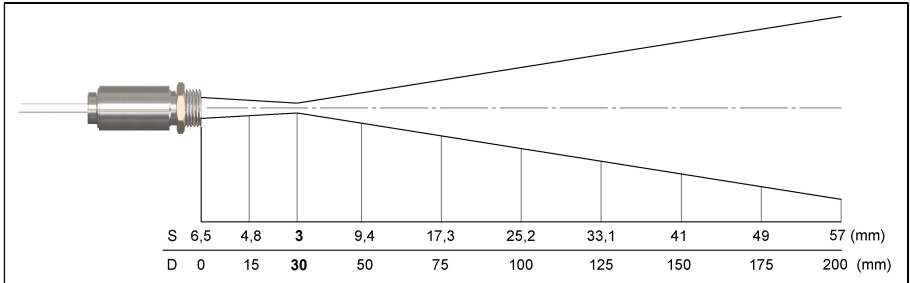

LT02 **LT02H**

Optik: SF
D:S: 2:1

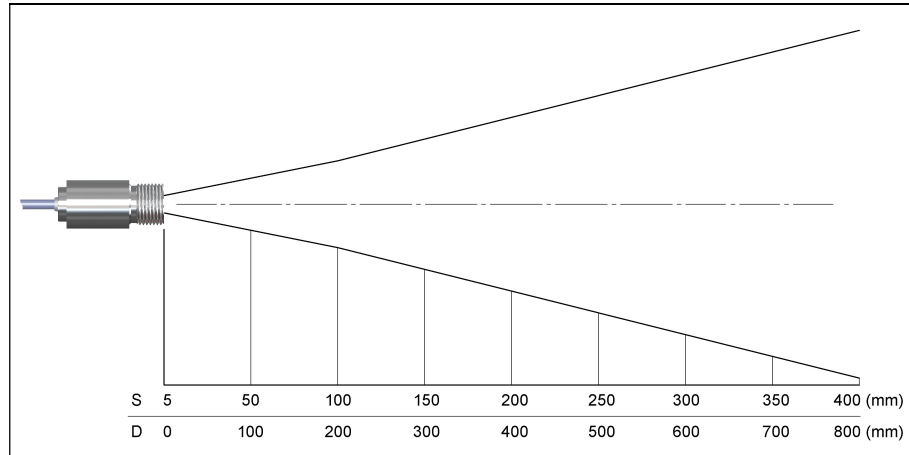

G5H

Optik: SF
D:S: 20:1

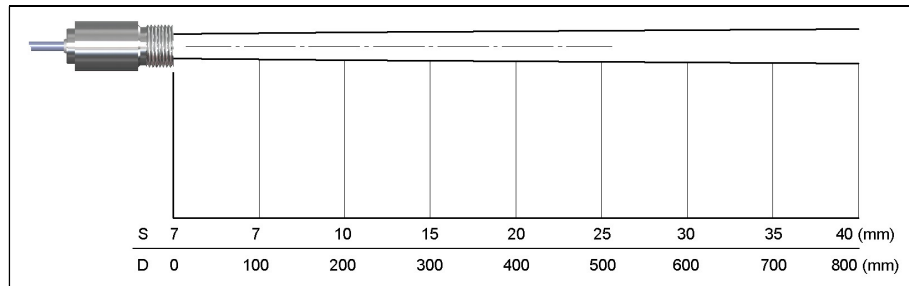

1ML **2ML**

Optik: CF
D:S: 40:1
2,7mm@ 110mm
D:S (Fernfeld) = 12:1

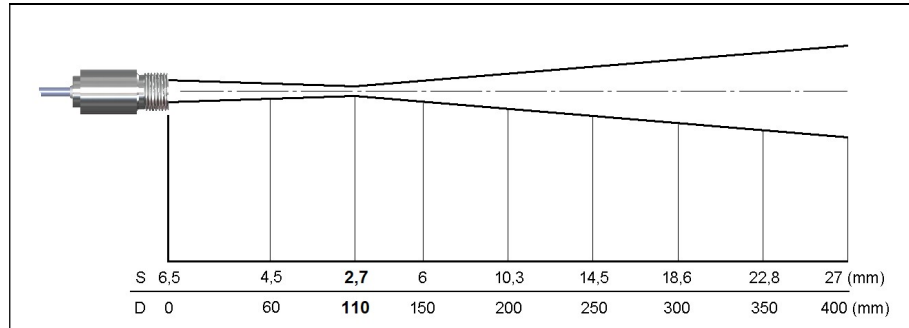

1ML **2ML**

Optik: SF
D:S: 40:1

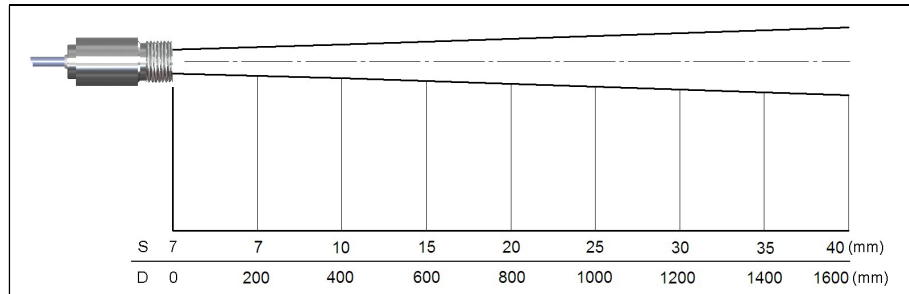

| | | |
|-------------|----------------|------------|
| 1MH | 1MH1 | 2MH |
| 2MH1 | 3MH1-H3 | |

Optik: CF
D:S: 75:1
1,5mm@ 110mm
D:S (Fernfeld) = 14:1

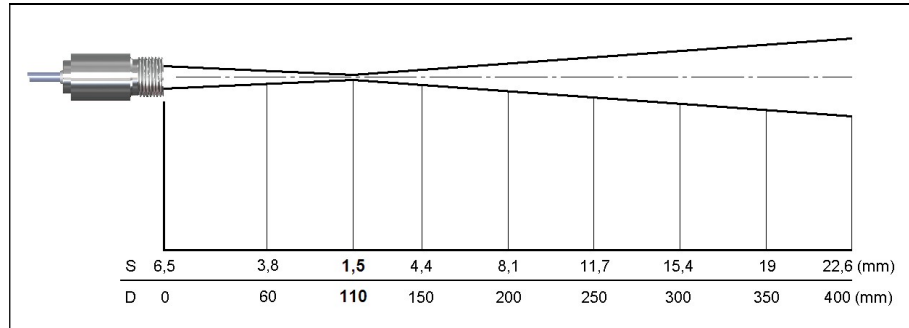

| | | |
|-------------|----------------|------------|
| 1MH | 1MH1 | 2MH |
| 2MH1 | 3MH1-H3 | |

Optik: SF
D:S: 75:1

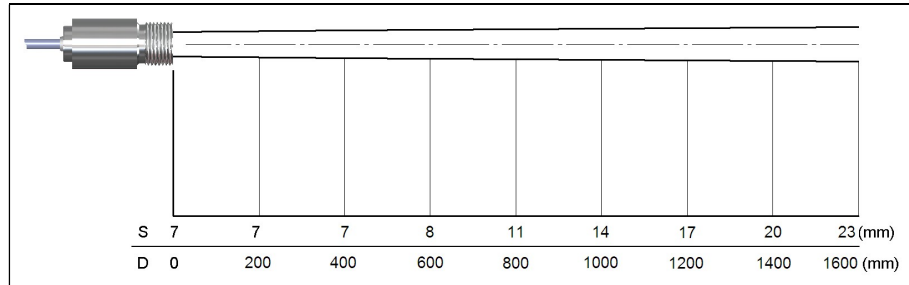

3ML

Optik: SF

D:S: 22:1

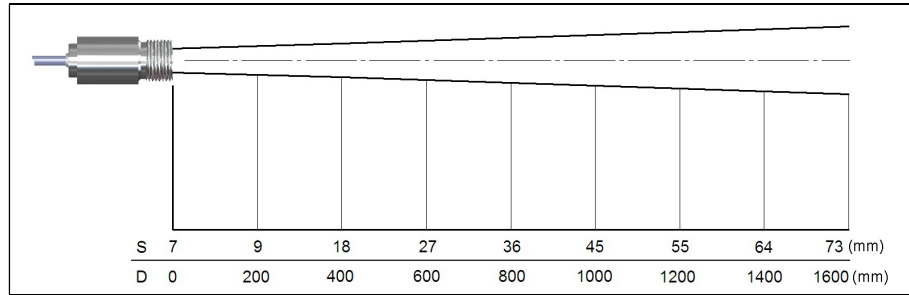

3ML

Optik: CF1

D:S: 22:1

1,5mm@ 30mm

D:S (Fernfeld) = 3,5:1

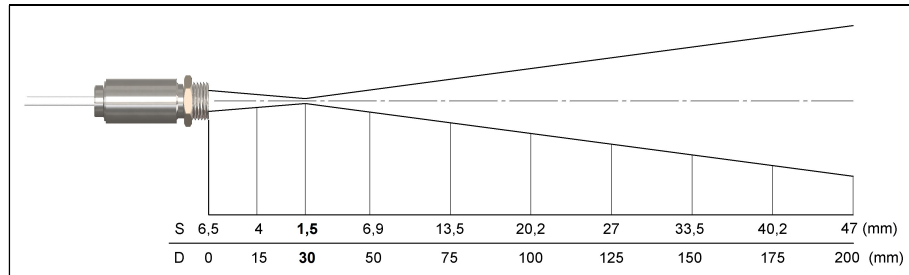

3ML

Optik: CF

D:S: 22:1

5mm@ 110mm

D:S (Fernfeld) = 9:1

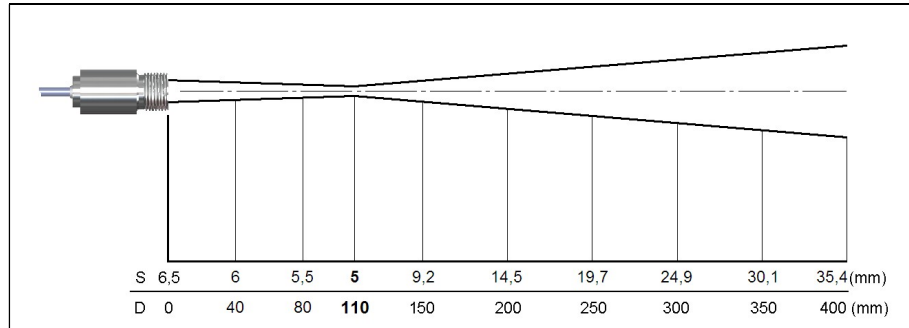

3MH

Optik: SF

D:S: 33:1

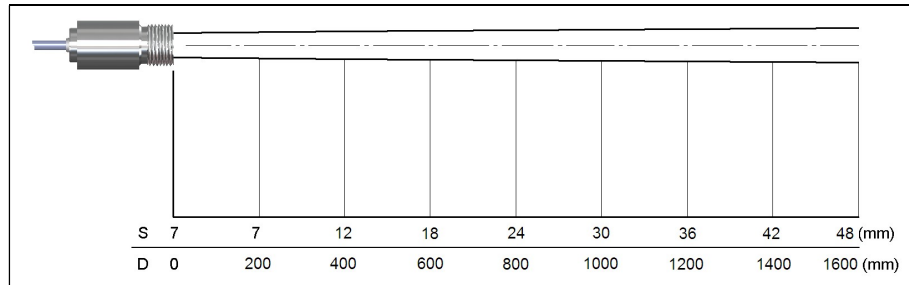

3MH

Optik: CF1
D:S: 33:1
1,0mm@ 30mm
D:S (Fernfeld) = 4:1

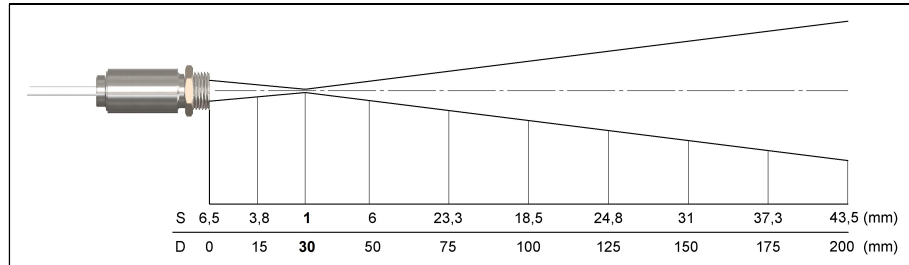

3MH

Optik: CF
D:S: 33:1
3,4mm@ 110mm
D:S (Fernfeld) = 11:1

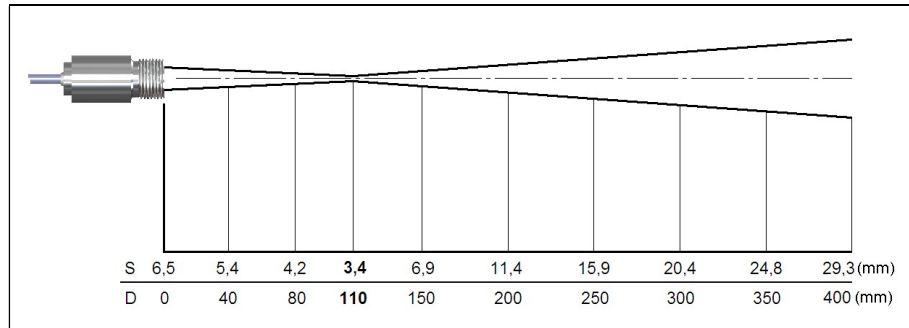

CF-Vorsatzoptik und Schutzfenster

Die CF-Vorsatzoptik (optional) ermöglicht die Messung kleinster Objekte und kann in Kombination mit den Modellen LT, 1M, 2M und 3M verwendet werden. Der minimale Messfleck ist abhängig von dem verwendeten Messkopf. Die Entfernung wird jeweils von der Vorderkante des CF-Linsenhalters bzw. Laminar-Freiblasvorsatzes gemessen. Die Montage auf dem Messkopf erfolgt durch Aufschrauben der Vorsatzoptik bis zum Anschlag. Für die Kombination mit dem Massivgehäuse verwenden Sie bitte die Variante mit M12x1-Außengewinde.

Transmissionswerte bei Verwendung der CF-Vorsatzoptik (Mittelwerte):

| | |
|----|------|
| LT | 0,78 |
| 1M | 0,80 |
| 2M | 0,87 |
| 3M | 0,92 |

Variantenübersicht:

| | |
|------------------|---|
| AO98C638 | CF-Vorsatzoptik für Montage auf Messkopf [LT] |
| ACCTCFHT | CF-Vorsatzoptik für Montage auf Messkopf [1M/ 2M/ 3M] |
| ACCTCFE | CF-Vorsatzoptik mit Außengewinde zur Montage im Massivgehäuse [LT] |
| ACCTCFHTE | CF-Vorsatzoptik mit Außengewinde zur Montage im Massivgehäuse [1M/ 2M/ 3M] |

Zum Schutz der Messkopfoptik ist ein Schutzfenster erhältlich. Dieses hat die gleichen mechanischen Abmessungen wie die CF-Optik und wird in folgenden Varianten angeboten:

| | |
|-------------------|---|
| AO98C759 | Schutzfenster für Montage auf Messkopf [LT] |
| ACCTPWHT | Schutzfenster für Montage auf Messkopf [1M/ 2M/ 3M] |
| AO98C871 | Schutzfenster mit Außengewinde zur Montage im Massivgehäuse [LT] |
| ACCTPWHT E | Schutzfenster mit Außengewinde zur Montage im Massivgehäuse [1M/ 2M/ 3M] |

Transmissionswerte bei Verwendung des Schutzfensters (Mittelwerte):

| | |
|------------|------|
| LT | 0,83 |
| 1M/ 2M/ 3M | 0,93 |

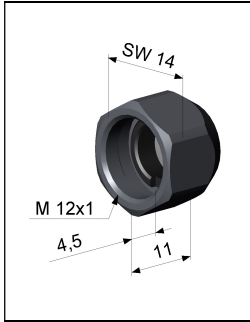

CF-Vorsatzoptik:
AO98C638/ ACCTCFHT
Schutzfenster:
AO98C759/ ACCTPWHT

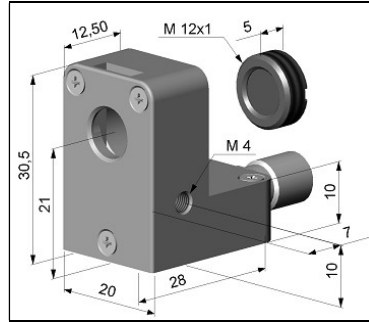

Laminar-Freiblasvorsatz mit integrierter CF-Optik:
ACCTAPLCF/ ACCTAPLCFHT

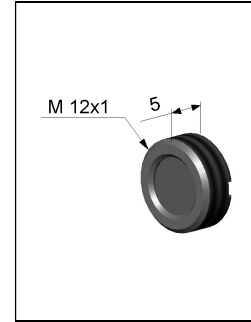

CF-Vorsatzoptik mit Außengewinde:
ACCTCFE/ ACCTCFHTE
Schutzfenster mit Außengewinde:
AO98C871/ ACCTPWHT

LT25F + CF-Optik
0,5 mm@ 8 mm
0,5 mm@ 6 mm [ACCTAPLCF]
D:S (Fernfeld) = 1,6:1

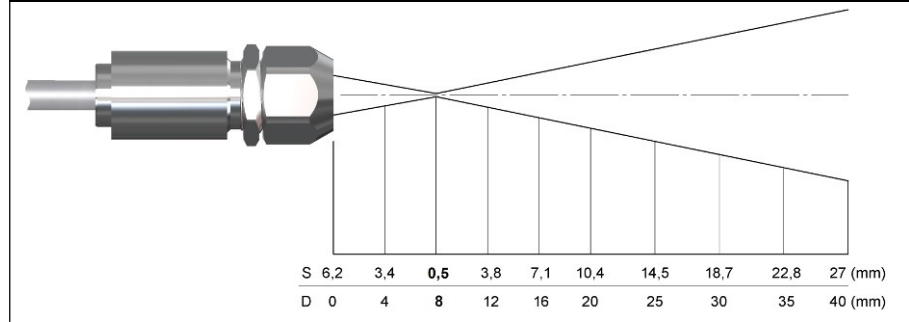

LT22 + CF-Optik

0,6 mm@ 10 mm

0,6 mm@ 8 mm [ACCTAPLCF]

D:S (Fernfeld) = 1,5:1

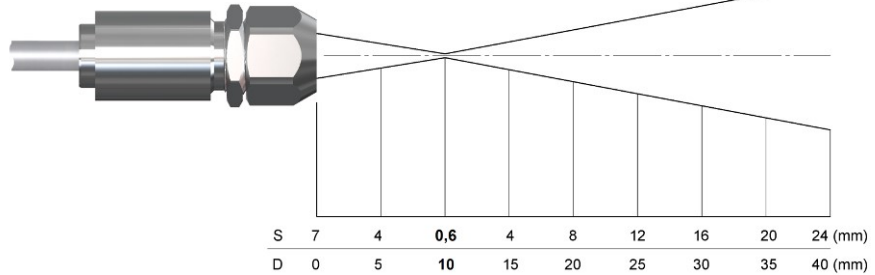
**LT15/ LT15F + CF-Optik**

0,8 mm@ 10 mm

0,8 mm@ 8 mm [ACCTAPLCF]

D:S (Fernfeld) = 1,2:1

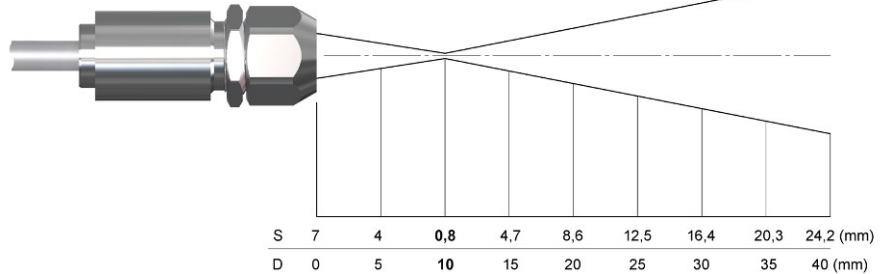

LT10H + CF-Optik

1,2 mm@ 10 mm

1,2 mm@ 8 mm [ACCTAPLCF]

D:S (Fernfeld) = 1,2:1

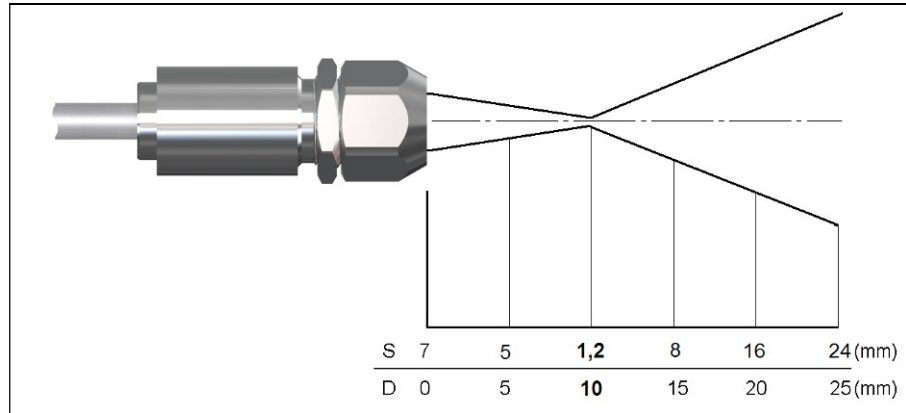
**LT02/ LT02H + CF-Optik**

2,5 mm@ 23 mm

2,5 mm@ 21 mm [ACCTAPLCF]

D:S (Fernfeld) = 5:1

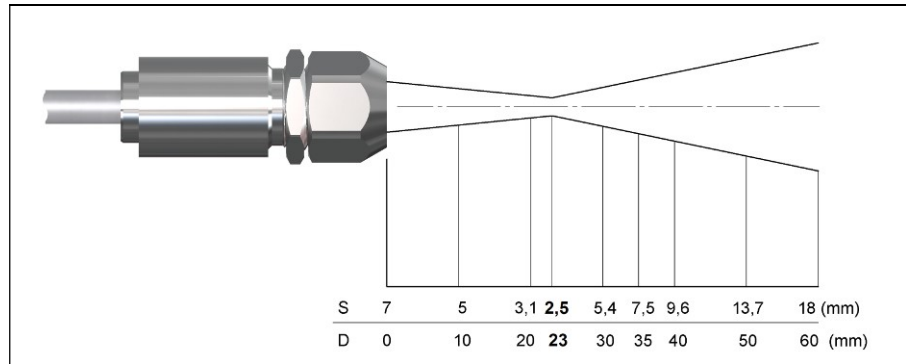

Mechanische Installation

Die Messköpfe verfügen über ein metrisches M12x1-Gewinde und lassen sich entweder direkt über das Sensorgewinde oder mit Hilfe der mitgelieferten Sechskantmutter an vorhandene Montagevorrichtungen installieren. Als Zubehör sind verschiedene Montagewinkel und -vorrichtungen erhältlich, die das Ausrichten des Messkopfes auf das Objekt erleichtern.

Alle Zubehörteile können unter Verwendung der in Klammern [] angegebenen Artikelnummern bestellt werden.

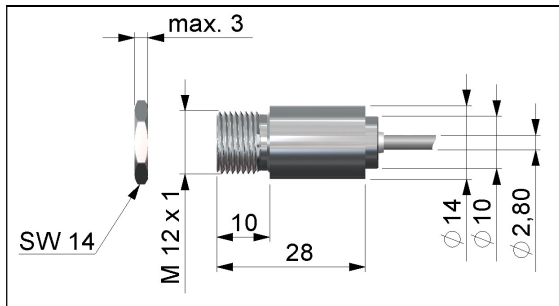

Messkopf

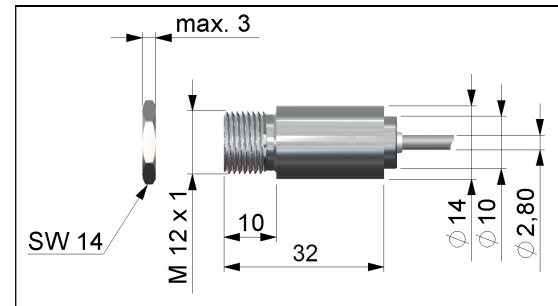

Messkopf LT15CF/ LT22CF

Die CThot- und CTP7-Sensoren werden mit Massivgehäuse geliefert und können über das M18x1-Gewinde installiert werden.

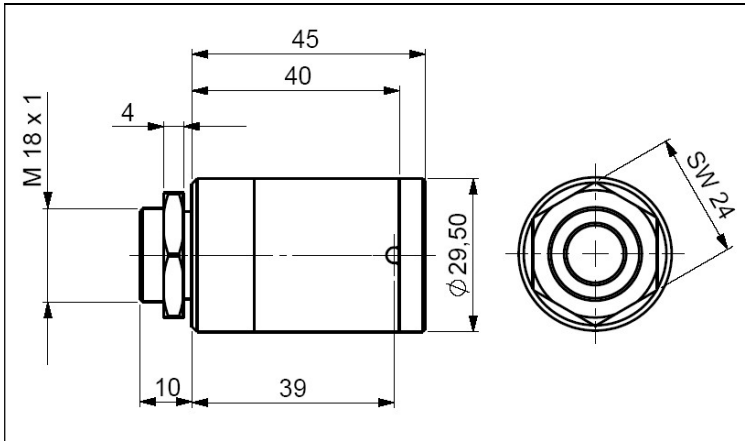

Massivgehäuse (Standard bei CThot und P7)

Der optische Strahlengang muss frei von jeglichen Hindernissen sein.

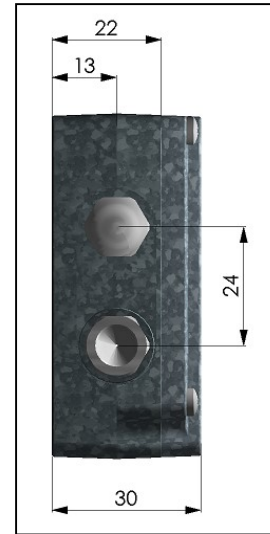
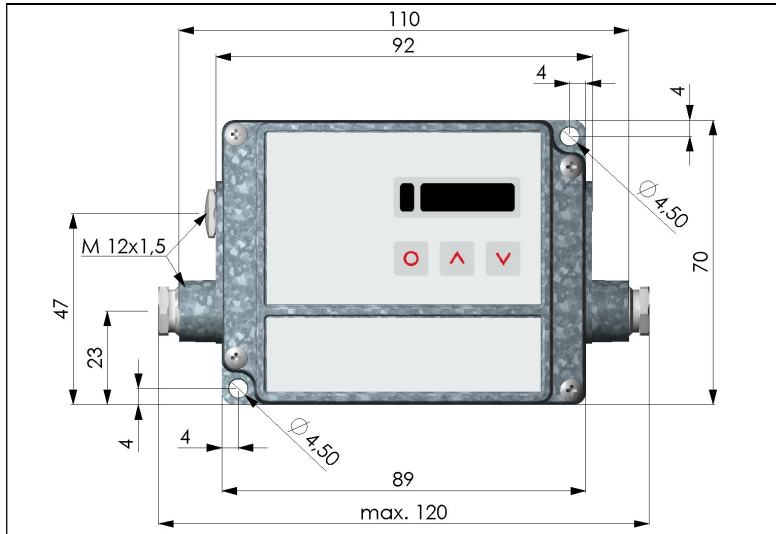

Elektronikbox

Die Elektronikbox kann wahlweise auch mit geschlossenem Gehäusedeckel (Display und Programmier Tasten von außen nicht zugänglich) bestellt werden [ACCTCOV].

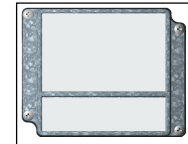

Bei den Modellen LT02, LT02H und LT10H darf das Messkopfkabel während der Messung nicht bewegt werden.

Montagezubehör

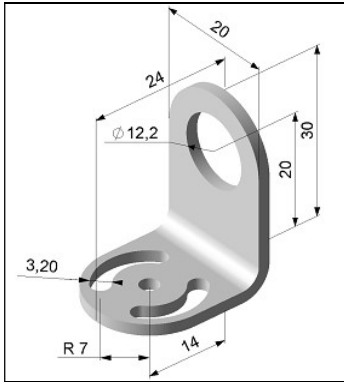

Montagewinkel, justierbar in einer Achse [AY98C739]

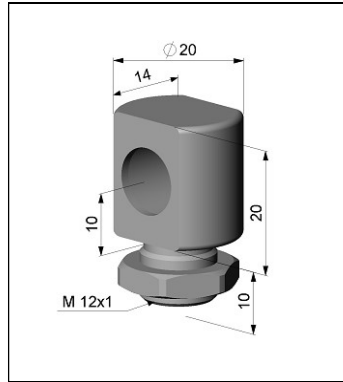

Montagebolzen mit M12x1-Gewinde, justierbar in zwei Achsen [ACCTMB]

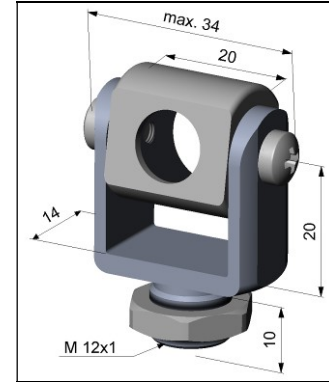

Montagegabel mit M12x1-Gewinde, justierbar in 2 Achsen [AY98C075]

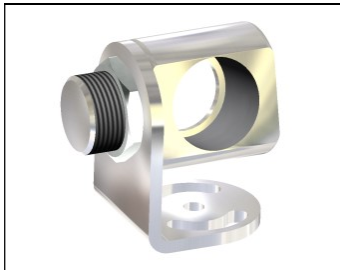

Montagewinkel, justierbar in zwei Achsen [AY98C074]

Die Montagegabel kann über den M12x1-Fuß mit dem Montagewinkel [AY98C739] kombiniert werden.

Freiblasvorsätze

Ablagerungen (Staub, Partikel) auf der Linse sowie Rauch, Dunst und hohe Luftfeuchtigkeit (Kondensation) können zu Fehlmessungen führen. Durch die Nutzung eines Freiblasvorsatzes werden diese Effekte vermieden bzw. reduziert. Achten Sie darauf ölfreie, technisch reine Luft zu verwenden.

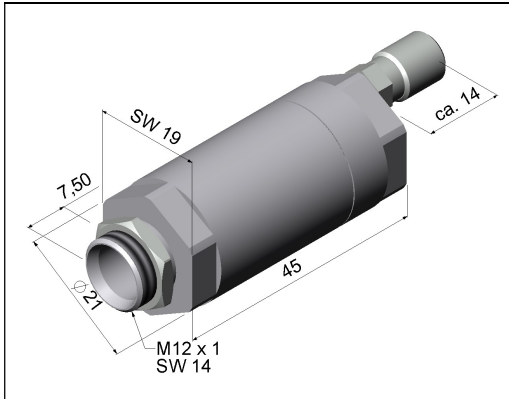

Standard-Freiblasvorsatz [AO98C598]
für Optiken mit D:S \geq 10:1
kombinierbar mit Montagewinkel
Schlauchanschluss: 3x5 mm
Gewinde (Fitting): M5

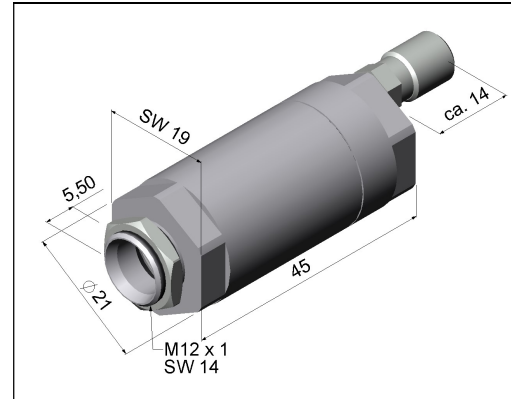

Standard-Freiblasvorsatz [ACCTAP2]
für Optiken mit D:S \leq 2:1
kombinierbar mit Montagewinkel
Schlauchanschluss: 3x5 mm
Gewinde (Fitting): M5

Die benötigte Luftmenge (ca. 2...10 l / min.) ist abhängig von der Applikation und den Bedingungen am Installationsort.

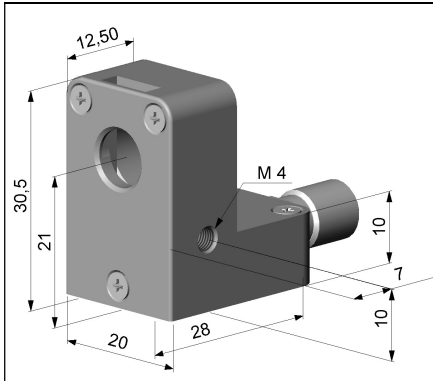

Durch Kombination des
Laminarfreiblasvorsatzes
mit dem Unterteil der
Montagegabel entsteht
eine in zwei Achsen
justierbare Einheit.
[AO98C499 + AY98C075]

Laminar-Freiblasvorsatz [AO98C499]
Der seitliche Luftaustritt verhindert ein
Herunterkühlen des Objektes bei kleinen
Messabständen.

Schlauchanschluss: 3x5 mm

Gewinde (Fitting): M5

Die benötigte Luftmenge (ca. 2...10 l / min.) ist abhängig von der
Applikation und den Bedingungen am Installationsort.

Weiteres Zubehör

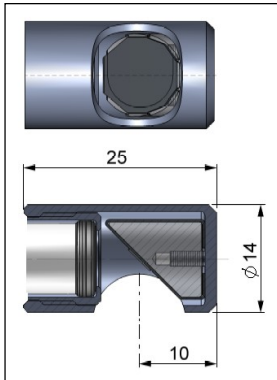

Rechtwinkel-Spiegelvorsatz [ACCTRAM]

für Optiken mit D:S \geq 10:1;

ermöglicht Messungen im 90°-Winkel zur Sensorachse.

Der Spiegel hat eine Reflexion von 96% bei Verwendung mit LT22 und LT15 sowie 88% bei LT15F.

Bei Verwendung des Spiegels muss dieser Wert mit dem Emissionsgrad des Messobjektes multipliziert werden.

Beispiel: LT22 und Objekt mit Emissionsgrad = 0,85

$0,85 \times 0,96 = 0,816$

Im OI98 muss somit als resultierender Emissionsgrad 0,816 eingestellt werden.



Laser-Visierhilfe [D08ACCTLST]

batteriebetrieben (2x Alkaline AA), zur Ausrichtung von OI98-Messköpfen. Der Laserkopf hat die gleichen Abmessungen wie der Messkopf.

WARNUNG: Zielen Sie mit dem Laser nicht direkt in die Augen von Personen und Tieren! Blicken Sie nicht direkt bzw. indirekt über reflektierende Flächen in den Laserstrahl!



OEM-Laser-Visierhilfe

Die OEM-Laser-Visierhilfe ist mit 3,5 m [ACCTOEMLST] und 8 m Anschlusskabel [ACCTOEMLSTCB8] lieferbar. Der Laser kann an die Klemmen **3V SW** und **GND** [► Elektrische Installation] angeschlossen werden und über das Bedienmenü am Gerät oder über die Software ein- und ausgeschaltet werden.

Eine Montage von CT-Messkopf und Laserkopf ist mit dem speziellen Doppellochmontagewinkel [ACCTFB2] möglich.

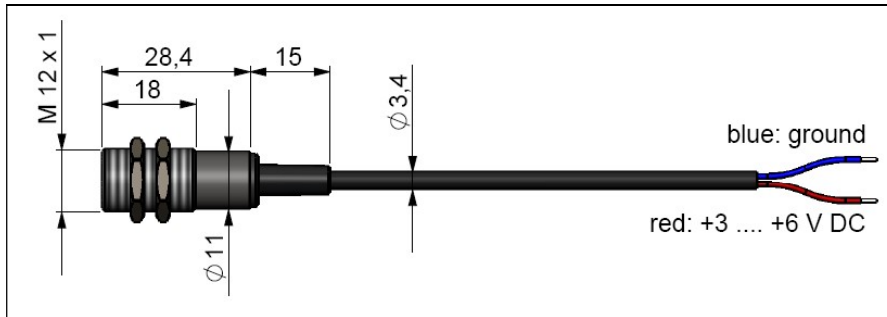

OEM-Laser-Visierhilfe [ACCTOEMLST bzw. ACCTOEMLSTCB8]

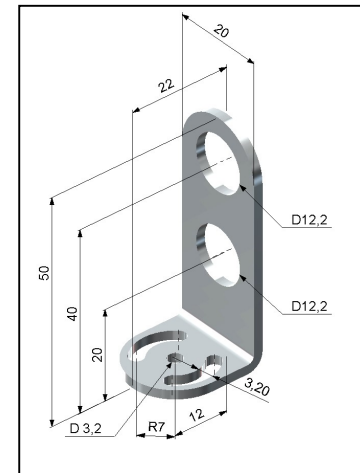

Montagewinkel [ACCTFB2]

Massivgehäuse

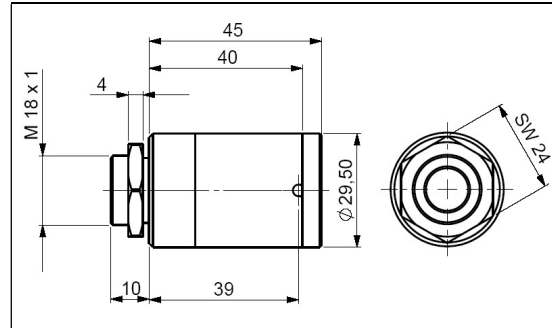

Massivgehäuse, Edelstahl [AO98C870] – alternativ auch in Aluminium (eloxiert) oder Messing [AO98C315] lieferbar.

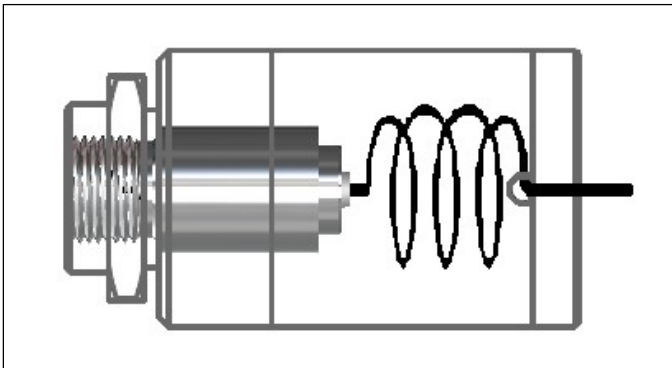

Das Massivgehäuse sorgt bei Applikationen mit dynamisch sich ändernden Umgebungstemperaturen für reproduzierbare und stabile Temperaturmessungen. Es ist kombinierbar mit der CF-Vorsatzoptik [ACCTCFE] oder mit dem Schutzfenster [AO98C871].

► CF-Vorsatzoptik und Schutzfenster

WICHTIG: Um die Eigenschaften des Massivgehäuses optimal zu nutzen, müssen sich ca. 10cm des Messkopfkabels im Inneren des Gehäuses (in Schlaufen) befinden.

Zubehör für Massivgehäuse

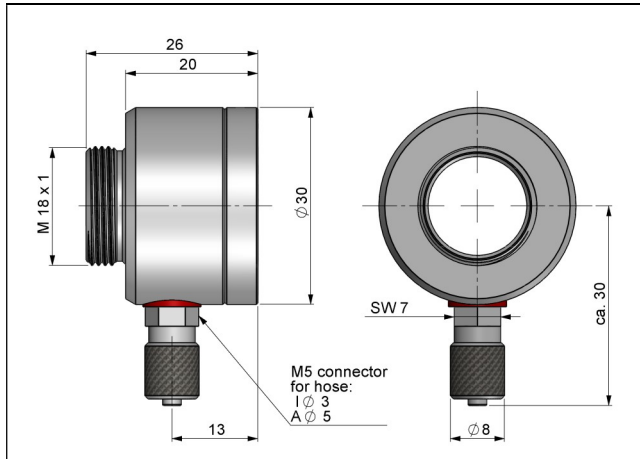

**Freiblasvorsatz für Massivgehäuse (Gewinde M18x1)
[ACCTAPMH]**

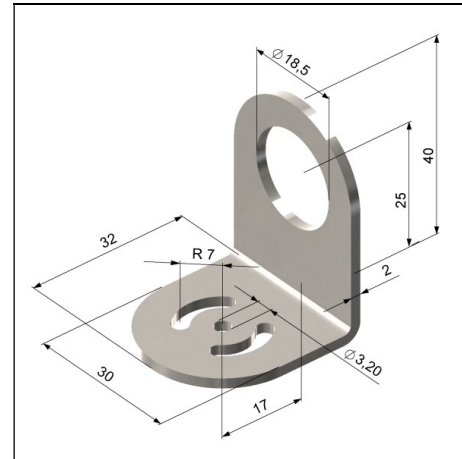

**Montagewinkel für Massivgehäuse,
justierbar in einer Achse [ACCTFBMH]**

Rohradapter und Reflexionsschutzrohre

Der Rohradapter **[AO98C913]** ermöglicht die Montage von Reflexionsschutzrohren am CT-Messkopf. Die Reflexionsschutzrohre sind in 3 unterschiedlichen Längen lieferbar:

AO98E042 20 mm

AO98E042 40 mm

AO98C914 88 mm

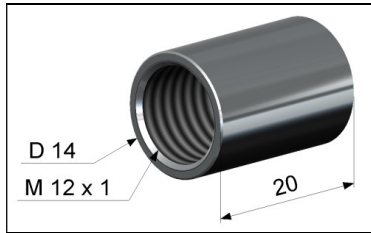

Rohradapter [AO98C913]

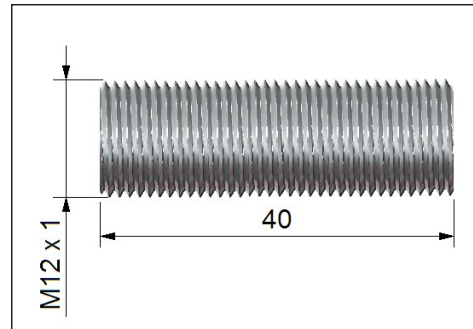

Reflexionsschutzrohr [AO98E041]

Die Reflexionsschutzrohre sind nur für Messköpfe mit einem Distanz-Messfleck-Verhältnis (D:S) von $\geq 15:1$ geeignet.

Tragschienenmontageplatte für Elektronik-Box

Mit Hilfe der Tragschienenmontageplatte kann die Elektronik an einer Hutschiene nach EN50022 (TS35) montiert werden.

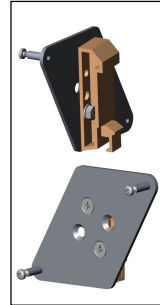
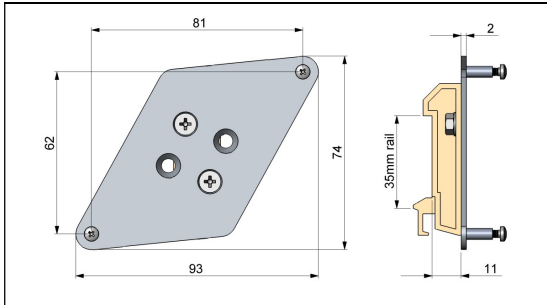

Tragschienenmontageplatte [AO98C526]

Kippgelenk für Messköpfe

Mit diesem Montagezubehör kann eine Feinjustage des OI98-Messkopfes mit einem maximalen Winkel von +/- 6,5° zur mechanischen Achse erfolgen.

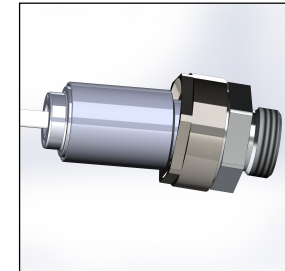
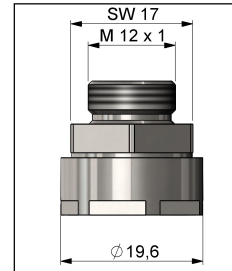

Kippgelenk [ACCTAS]

Elektrische Installation

Anschluss der Kabel

Zum Anschluss des OI98 öffnen Sie bitte zunächst den Deckel der Elektronikbox (4 Schrauben). Im unteren Bereich befinden sich die Schraubklemmen für den Anschluss der Kabel.

Anschlusskennzeichnung [Modelle LT/ G5/ P7]

| | |
|-------------|---|
| +8...36 VDC | Spannungsversorgung |
| GND | Masse (0 V) der Spannungsversorgung |
| GND | Masse (0 V) der internen Ein- und Ausgänge |
| OUT-AMB | Analogausgang Messkopf-temperatur (mV) |
| OUT-TC | Analogausgang Thermo-Element (J oder K) |
| OUT-mV/mA | Analogausgang Objekttemperatur (mV oder mA) |
| F1-F3 | Funktionseingänge |
| AL2 | Alarm 2 (Open-collector Ausgang) |
| 3V SW | 3 VDC, schaltbar, für Laser-Visierhilfe |
| GND | Masse (0 V) für Laser-Visierhilfe |
| BROWN | Temperaturfühler Messkopf |
| WHITE | Temperaturfühler Messkopf |
| GREEN | Detektorsignal (-) |
| YELLOW | Detektorsignal (+) |

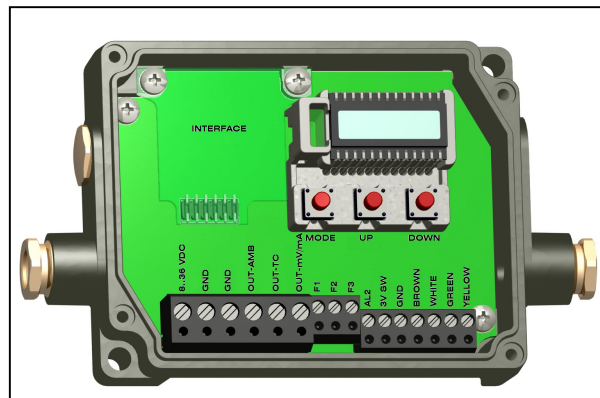

Geöffnete Elektronik-Box (LT/ G5/ P7)
mit Anschlussklemmen

Anschlusskennzeichnung [Modelle 1M / 2M / 3M]

| | |
|------------|---|
| +8...36VDC | Spannungsversorgung |
| GND | Masse (0V) der Spannungsversorgung |
| GND | Masse (0V) der internen Ein- und Ausgänge |
| AL2 | Alarm 2 (Open-collector Ausgang) |
| OUT-TC | Analogausgang Thermoelement (J oder K) |
| OUT-mV/mA | Analogausgang Objekttemperatur (mV oder mA) |
| F1-F3 | Funktionseingänge |
| GND | Masse (0V) |
| 3V SW | 3 VDC, schaltbar, für Laser-Visierhilfe |
| GND | Masse (0 V) für Laser-Visierhilfe |
| BROWN | Temperaturfühler Messkopf (NTC) |
| WHITE | Masse Messkopf |
| GREEN | Spannungsversorgung Messkopf |
| YELLOW | Detektorsignal |

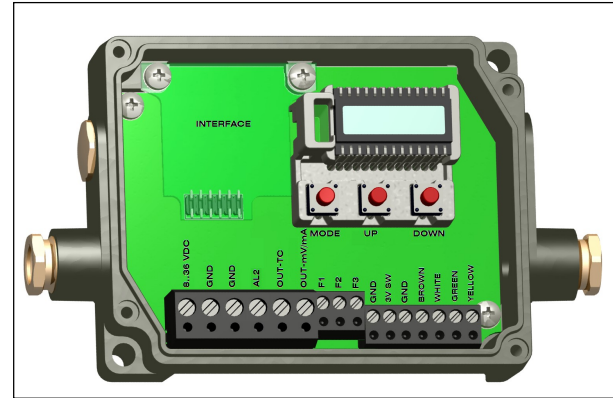

Geöffnete Elektronik-Box (1M/ 2M/ 3M)
mit Anschlussklemmen

Spannungsversorgung

Bitte verwenden Sie ein stabilisiertes Netzteil mit einer Ausgangsspannung im Bereich von **8 ...36V DC**, welches einen Strom von **100mA** liefert. Die Restwelligkeit sollte max. **200mV** betragen.

ACHTUNG: An die Analogausgänge darf auf keinen Fall eine Spannung angelegt werden, da dies zur Zerstörung des Ausganges führt!
Der OI ist kein Zweileitersensor!

Kabelmontage

Die vorhandene Kabelverschraubung M12x1,5 der Elektronikbox eignet sich für Kabel mit einem Außendurchmesser von 3 bis 5 mm. Entfernen Sie die Kabelisolierung (40 mm Stromversorgung, 50 mm Signalausgänge, 60 mm Funktionseingänge). Kürzen Sie das Schirmgeflecht auf ca. 5 mm und entflechten Sie die Schirmdrähte. Entfernen Sie ca. 4 mm der einzelnen Aderisolierungen und verzinnen Sie die Aderenden. Schieben Sie nacheinander die Druckschraube, Unterlegscheiben, Gummidichtung der Kabelverschraubung entsprechend der Abbildung über das vorbereitete Kabelende. Spreizen Sie das Schirmgeflecht auseinander und fixieren Sie den Kabelschirm zwischen zwei Metallscheiben. Führen Sie das Kabel in die Kabelverschraubung bis zum Anschlag ein. Schrauben Sie die Kappe fest an. Die einzelnen Adern können nun entsprechend ihren Farben in die vorgesehenen Schraubklemmen befestigt werden.

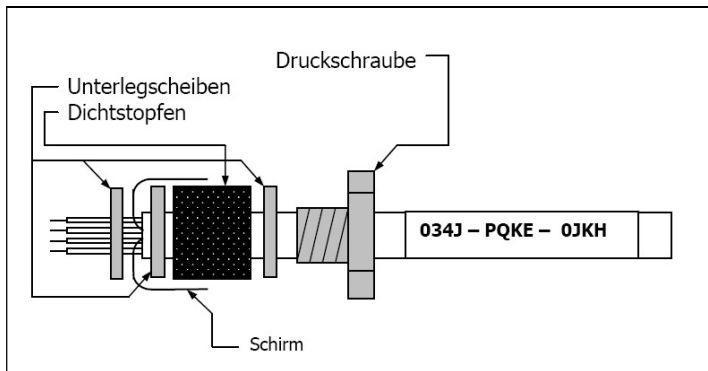

Es dürfen nur abgeschirmte Kabel verwendet werden. Der Schirm des Sensors muss geerdet sein.

Masseverbindung

Auf der Unterseite der Mainboard-Platine finden Sie einen Steckverbinder (Jumper), welcher werkseitig wie im Bild ersichtlich platziert ist [**linker** und **mittlerer** Pin verbunden]. In dieser Position sind die Masseklemmen (GND Versorgungsspannung/ Ausgang) mit der Gehäusemasse der Elektronikbox verbunden.

Um Masseschleifen und damit verbundene Signalstörungen zu vermeiden, ist in industrieller Umgebung ggf. ein Auftrennen dieser Verbindung erforderlich. Stecken Sie dazu den Jumper bitte in die andere Position [**mittlerer** und **rechter** Pin verbunden].

Bei Verwendung des Thermoelementausgangs empfiehlt sich generell ein Auftrennen der Masseverbindung GND – Gehäuse.

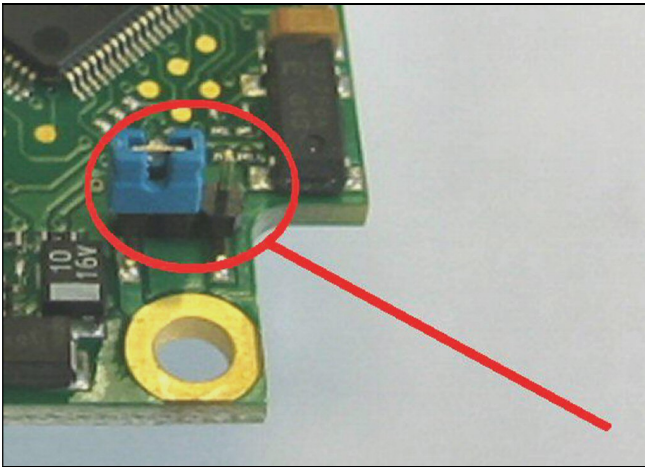

Austauschen des Messkopfes

Werkseitig ist das Messkopfkabel bereits an die Elektronikbox angeschlossen und der Kalibriercode eingegeben. Innerhalb einer bestimmten Modellgruppe ist ein beliebiger Austausch von Messköpfen und Elektroniken möglich. Die Messköpfe und Elektroniken der **CTfast**-Modelle **LT15F** und **LT25F** können nicht ausgetauscht werden.

Bei Montage eines neuen Messkopfes muss der Kalibriercode des neuen Kopfes in die Elektronik eingegeben werden.

Eingabe des Kalibriercodes

Jeder Kopf hat einen spezifischen Kalibrier-Code, welcher auf dem Messkopfkabel vermerkt ist. Für eine korrekte Temperaturmessung und Funktionsweise des Sensors müssen diese Messkopfdaten in der Elektronik abgespeichert werden. Der Kalibriercode besteht aus **3 Blöcken** (1M, 2M, 3M = 5 Blöcke) mit jeweils **4 Zeichen**.

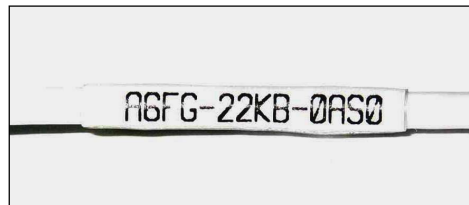

Beispiel: **A6FG – 22KB – 0AS0**
 1.Block 2.Block 3.Block

Zur Eingabe des Codes betätigen Sie bitte die **Auf**- und **Ab**-Taste (beide gedrückt halten) und **dann** die **Mode**-Taste. Im Display erscheint **HCODE** und danach die 4 Zeichen des ersten Blocks. Mit **Auf** und **Ab** können die einzelnen Stellen geändert werden; **Mode** wechselt zum nächsten Zeichen bzw. zum nächsten Block.

Die Eingabe eines neuen Kalibriercodes kann ebenfalls über die Software (optional) erfolgen.

Der Kalibriercode befindet sich auf einem Label am Messkopfkabel (in der Nähe der Elektronikbox). Entfernen Sie dieses Label nicht bzw. notieren Sie sich den Code, da dieser bei einem Tausch der Elektronik bzw. bei einer eventuell notwendigen Kalibrierung des Sensors benötigt wird.

Nach Modifikation des Kopf-Kalibriercodes ist ein Reset nötig, um die Änderungen zu aktivieren.
[► Bedienung]

Messkopfkabel

Bei allen OI98-Modellen (**Ausnahme 3M, P7**) kann das Messkopfkabel bei Bedarf gekürzt werden. Bei den Modellen **1M, 2M** und **CTfast** kann das Messkopfkabel um maximal **3m** gekürzt werden. Ein Kürzen des Kabels verursacht einen zusätzlichen Messfehler von ca. **0,1K/m**. Die **3M**-Modelle werden ausschließlich mit **3m** Kabel geliefert.

Bei den Modellen **LT02, LT02H** und **LT10H** darf das Messkopfkabel während der Messung nicht bewegt werden.

Aus- und Eingänge

Analogausgänge

Der OI98 hat zwei Ausgabekanäle.

ACHTUNG: An die Analogausgänge darf auf keinen Fall eine Spannung angelegt werden, da dies zur Zerstörung des Ausganges führt. Der OI98 ist kein Zweileitersensor!

Ausgabekanal 1

Dieser Ausgang wird für die Ausgabe der Objekttemperatur genutzt. Die Auswahl des Ausgabesignals erfolgt über die Programmier Tasten [**► Bedienung**]. Über die Software kann der Ausgabekanal 1 auch als Alarmausgang programmiert werden.

| Ausgabesignal | Bereich | Anschluss-Pin auf CT-Platine |
|---------------|------------|------------------------------|
| Spannung | 0 ... 5V | OUT-mV/mA |
| Spannung | 0 ... 10V | OUT-mV/mA |
| Strom | 0 ... 20mA | OUT-mV/mA |
| Strom | 4 ... 20mA | OUT-mV/mA |
| Thermoelement | TC J | OUT-TC |
| Thermoelement | TC K | OUT-TC |

Beachten Sie bitte, dass je nach verwendetem Ausgang unterschiedliche Anschluss-Pins (**OUT-mV/mA** oder **OUT-TC**) verwendet werden.

Ausgabekanal 2 [nur LT/ G5/ P7]

Am Anschluss-Pin OUT-AMB wird die Messkopftemperatur **[-20...+180°C bzw. -20...+250°C (bei LT02H und LT10H) als 0...5V oder 0...10V-Signal]** ausgegeben. Über die Software kann der Ausgabekanal 2 auch als Alarmausgang programmiert werden. Hierbei können anstelle der Messkopftemperatur **TKopf** auch die Objekttemperatur **TObjekt** oder Elektronikboxtemperatur **TBox** als Alarmquelle genutzt werden.

Digitale Schnittstellen

Der OI98 kann optional mit einer USB-, RS232-, RS485-, CAN-Bus-, Profibus DP- oder Ethernet-Schnittstelle ausgestattet werden.

Zur Installation nehmen Sie zunächst die jeweilige Interface-Platine und stecken diese in die dafür vorgesehene Aufnahme in der Elektronik, welche sich links neben der Anzeige befindet. In der richtigen Lage stimmen die Schraubenlöcher des Interface mit denen der Elektronik-Box überein. Drücken Sie das Interface nun nach unten, um die Kontaktierung zu erreichen und befestigen es mittels der beiden mitgelieferten Schrauben M3x5. Stecken Sie das Interface-Kabel mit der vormontierten Schraubklemme auf die Steckerleiste der Interface-Platine.

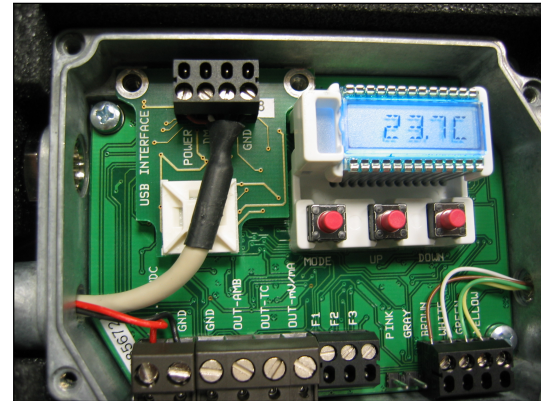

**Die Ethernet-Schnittstelle benötigt eine Versorgungsspannung von mind. 12 V.
Bitte beachten Sie in jedem Fall die Hinweise der jeweiligen Schnittstellen-Anleitung.**

Relaisausgänge

Der OI98 kann optional mit einem Relaisausgang ausgestattet werden. Die Relais-Platine VR98A921 wird in gleicher Weise wie die digitalen Schnittstellen installiert. **Eine gleichzeitige Installation einer Digitalschnittstelle und der Relaisausgänge ist nicht möglich.**

Beide Relais sind vollkommen isoliert ausgelegt und können mit maximal 60V DC/ 42V AC_{eff}, 0,4A DC/AC schalten. Eine rote LED signalisiert jeweils einen geschlossenen Relaiskontakt.

Die Schaltpunkte entsprechen den Werten für Alarm 1 und 2 [► Alarme/ Visuelle Alarme] und sind gemäß der ► Werksvoreinstellung gesetzt.
Für erweiterte Einstellungen (Änderung Low- und High-Alarm) wird eine Digitalschnittstelle (USB, RS232) und die Software benötigt.

Funktionseingänge

Die drei Funktionseingänge F1 bis F3 können ausschließlich über die Software programmiert werden.

- F1 (digital):** Trigger (ein 0V – Pegel an F1 setzt die Haltefunktionen zurück)
F2 (analog): Emissionsgrad extern [0...10V: 0 V ► $\varepsilon=0,1$; 9V ► $\varepsilon=1$; 10V ► $\varepsilon=1,1$]
F3 (analog): externe Umgebungstemperaturkompensation/ der Bereich ist über die Software skalierbar [0...10V ► -40...+900 °C/ voreingestellter Bereich: -20...+200 °C]
F1-F3 (digital): Emissionsgrad (digitale Auswahl über Tabelle)

Ein nicht beschalteter Eingang wird wie folgt bewertet:
F1= High-Pegel | F2, F3= Low-Pegel
[High-Pegels: $\geq +3V...+36V$ | Low-Pegels: $\leq +0,4V...-36V$]

Alarme

Der OI98 verfügt über folgende Alarmfunktionen:

Bei allen Alarmen (Alarm 1, Alarm 2, Ausgangskanal 1 und 2 bei Nutzung als Alarmausgang) ist eine **Hysterese von 2 K (CThot: 1K)** fest eingestellt.

Ausgabekanal 1 und 2 [Kanal 2 nur bei LT/ G5/ P7]

Zur Aktivierung muss der jeweilige Ausgabekanal in den Digital-Modus umgeschaltet werden. Dies kann nur über die Software erfolgen.

Visuelle Alarme

Diese Alarme bewirken eine Änderung der Farbe des LCD-Displays und stehen über die optionale Relaisschnittstelle zur Verfügung. Der Alarm 2 kann zusätzlich am Pin **AL2** (auf dem Mainboard) als Open-collector-Ausgang [**24V / 50mA**] genutzt werden.

Werkseitig sind die Alarme wie folgt definiert:

| | |
|----------------|--------------------------------------|
| Alarm 1 | Normal geschlossen/ Low-Alarm |
| Alarm 2 | Normal offen/ High-Alarm |

Beide Alarme wirken auf die Farbeinstellung des LCD-Displays:

BLAU: Alarm 1 aktiv
ROT: Alarm 2 aktiv
GRÜN: kein Alarm aktiv

Für erweiterte Einstellungen wie Definition als Low- oder High-Alarm [**über Änderung Normal offen/ geschlossen**], Wahl der Signalquelle [**TObjekt, TKopf, TBox**] wird eine Digitalschnittstelle (z.B. USB, RS232) inklusive der Software benötigt.

Bedienung

Nach Zuschalten der Versorgungsspannung startet der Sensor eine Initialisierungsroutine und zeigt für einige Sekunden **INIT** im Display. Danach wird die Objekttemperatur angezeigt. Die Farbe der Displaybeleuchtung ändert sich entsprechend der Alarmeinstellungen [**► Alarme/ Visuelle Alarme**].

Sensoreinstellungen

Mit den drei Programmier Tasten **Mode**, **Auf** und **Ab** können Sensorkonfigurationen vor Ort vorgenommen werden. Das Display zeigt den aktuellen Messwert bzw. die gewählte Funktion an. Mit der Taste **Mode** gelangen Sie zur gewünschten Funktion, mit **Auf** und **Ab** können die Funktionsparameter verändert werden – **eine Veränderung von Einstellungen wird sofort übernommen**. Wenn länger als 10 Sekunden keine Taste betätigt wurde, springt die Anzeige automatisch zur Darstellung der (gemäß der gewählten Signalverarbeitung) errechneten Objekttemperatur um.

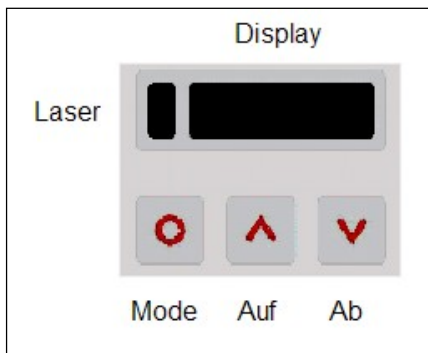

Bei Betätigen der Mode-Taste gelangt man automatisch zur zuletzt aufgerufenen Funktion. Die Signalverarbeitungsfunktionen **Maximumsuche** und **Minimumsuche** sind nicht gleichzeitig wählbar.

Werksvoreinstellung

Um den OI98 auf die werksseitig eingestellten Parameter zurück zu setzen, betätigen Sie bitte zunächst die **Ab**- und dann die **Mode**-Taste und halten beide ca. 3 Sekunden lang gedrückt. Im Display erscheint als Bestätigung **RESET**.

| Anzeige | Modus [Beispiel] | Einstellbereich |
|-------------------------------------|--|--|
| 142.3C | Objekttemperatur (nach Signalverarbeitung) [142,3 °C] | unveränderbar |
| 127CH | Kopftemperatur [127 °C] | unveränderbar |
| 25CB | Boxtemperatur [25 °C] | unveränderbar |
| 142CA | aktuelle Objekttemperatur [142 °C] | unveränderbar |
| <input type="checkbox"/> MV5 | Signalausgabe Ausgabekanal 1 [0-5 V] | <input type="checkbox"/> 0-20 = 0–20 mA/ <input type="checkbox"/> 4-20 = 4–20 mA/ <input type="checkbox"/> MV5 = 0–5 V/ <input type="checkbox"/> MV10 = 0-10 V/ <input type="checkbox"/> TCJ = Thermoelementausgang Typ J/ <input type="checkbox"/> TCK = Thermoelementausgang Typ K |
| E0.970 | Emissionsgrad [0,970] | 0,100 ... 1,100 |
| T1.000 | Transmission [1,000] | 0,100 ... 1,100 |
| A 0.2 | Signalausgabe Mittelwert [0,2 s] | A---- = inaktiv/ 0,1 ... 999,9 s |
| P---- | Signalausgabe Maximalwert [inaktiv] | P---- = inaktiv/ 0,1 ... 999,9 s / P oo oo oo oo = unendlich |
| V---- | Signalausgabe Minimalwert [inaktiv] | V---- = inaktiv/ 0,1 ... 999,9 s / V oo oo oo oo = unendlich |
| u 0.0 | untere Grenze Temperaturbereich [0 °C] | modellabhängig / inaktiv bei TCJ- und TCK-Ausgang |
| n 500.0 | obere Grenze Temperaturbereich [500 °C] | modellabhängig / inaktiv bei TCJ- und TCK-Ausgang |
| [0.00 | untere Grenze Ausgabesignal [0 V] | entsprechend des Bereiches des gewählten Ausgangs |
|] 5.00 | obere Grenze Ausgabesignal [5 V] | entsprechend des Bereiches des gewählten Ausgangs |
| U °C | Temperatureinheit [°C] | °C/ °F |
| 30.0 | untere Alarmgrenze [30 °C] | modellabhängig |
| 100.0 | obere Alarmgrenze [100 °C] | modellabhängig |
| XHEAD | Umgebungstemperaturkompensation [Messkopftemperatur] | XHEAD = Messkopftemperatur/ -40,0 ... 900,0 °C (bei LT) als fester Wert für die Kompensation/ Betätigen von Auf und Ab gleichzeitig wechselt zurück zu XHEAD (Messkopftemperatur) |
| M 01 | Multidrop-Adresse [1] (nur mit RS485 Interface) | 01 ... 32 |
| B 9.6 | Baudrate in kBaud [9,6] | 9,6/ 19,2/ 38,4/ 57,6/ 115,2 kBaud |
| S ON | Laser-Visier (3 VDC-Schalter zum Anschluss-Pin 3V SW) | ON/ OFF Dieser Menüpunkt erscheint an erster Position bei den Modellen 1M/ 2M/ 3M. |

□ MV5

Auswahl des **Ausgabesignals**. Durch Betätigen von **Auf** bzw. **Ab** können die verschiedenen Ausgangssignale (siehe Tabelle) gewählt werden.

E0.970

Einstellen des **Emissionsgrades**. Durch Betätigen von **Auf** wird der Wert erhöht; **Ab** verringert den Wert (gilt auch für alle weiteren Funktionen). Der Emissionsgrad (ϵ - Epsilon) ist eine Materialkonstante, die die Fähigkeit eines Körpers, infrarote Energie auszusenden, beschreibt [**► Emissionsgrad**].

T1.000

Einstellen des **Transmissionsgrades**. Diese Funktion wird verwendet, falls zwischen Sensor und Objekt eine optische Komponente (z.B. Schutzfenster; Zusatzoptik) montiert wird. Die Standardeinstellung ist 1.000 = 100% (bei Messung ohne Schutzfenster etc.).

A 0.2

Einstellen der Zeit für die **Mittelwertbildung**. Bei dieser Funktion wird ein arithmetischer Algorithmus ausgeführt, um das Signal zu glätten. Die eingestellte Zeit ist die Zeitkonstante. Diese Funktion kann auch mit allen weiteren Nachverarbeitungsfunktionen kombiniert werden. Bei den Modellen 1M/ 2M/ 3M ist die kürzeste Zeit 0,001 s (andere Modelle: 0,1 s) und kann nur mit Werten der 2er-Potenzreihe erhöht bzw. verringert werden (0,002, 0,004, 0,008, 0,016, 0,032, ...). Bei Einstellen von **0.0** erscheint im Display --- (Funktion deaktiviert).

P----

Einstellen der Zeit für die **Maximumsuche**. Bei dieser Funktion wird das jeweilige Signalmaximum gehalten; d.h. bei sinkender Temperatur hält der Algorithmus den Signalpegel für die eingestellte Zeit. Nach Ablauf der Haltezeit fällt das Signal auf den zweithöchsten Wert bzw. sinkt um 1/8 der Differenz zwischen vorherigem Maximalwert und Minimalwert während der Haltezeit. Dieser Wert wird wiederum für die eingestellte Zeit gehalten. Danach fällt das Signal mit langsamer Zeitkonstante und folgt dem Verlauf der Objekttemperatur.

Bei Einstellen von **0.0** erscheint im Display --- (Funktion deaktiviert)

V----

Einstellen der Zeit für die **Minimumsuche**. Bei dieser Funktion wird das jeweilige Signalminimum gehalten. Der Algorithmus entspricht dabei dem für die Maximumsuche (invertiert). Bei Einstellen von **0.0** erscheint im Display --- (Funktion deaktiviert).

Signalverlauf bei P----

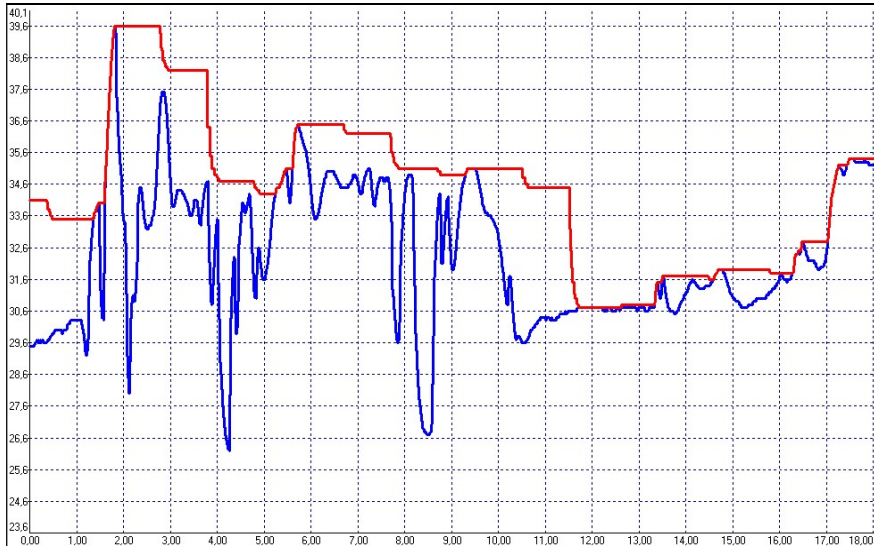

— TProzess mit Maximumsuche (Haltezeit = 1s)
— Taktuell ohne Nachverarbeitung

u 0.0

Einstellen der **unteren Grenze des Temperaturbereiches**. Die minimale Differenz zwischen unterer und oberer Bereichsgrenze beträgt **20 K**. Wird die untere Grenze auf einen Wert \geq obere Grenze gewählt, so wird die obere Grenze automatisch auf **[untere Grenze + 20 K]** gesetzt.

n 500.0

Einstellen der **oberen Grenze des Temperaturbereiches**. Die minimale Differenz zwischen oberer und unterer Bereichsgrenze beträgt **20 K**. Die obere Grenze lässt sich nur auf einen Wert = untere Grenze + 20 K einstellen.

[0.00

Einstellen der **unteren Grenze des Ausgabesignals**. Diese Einstellung ermöglicht die Zuordnung eines bestimmten Ausgabesignalpegels zur unteren Grenze des Temperaturbereichs. Der Einstellbereich entspricht dem gewählten Ausgabemodus (z.B. 0-5 V).

] 5.00

Einstellen der **oberen Grenze des Ausgabesignals**. Diese Einstellung ermöglicht die Zuordnung eines bestimmten Ausgabesignalpegels zur oberen Grenze des Temperaturbereichs. Der Einstellbereich entspricht dem gewählten Ausgabemodus (z.B. 0-5 V).

U °C

Einstellen der **Temperatureinheit** [°C oder °F].

| 30.0

Einstellen der **unteren Alarmgrenze**. Dieser Wert entspricht Alarm 1 **[▶ Alarme/ Visuelle Alarme]** und dient damit auch der Einstellung des Schaltpunktes für Relais 1 (bei Verwendung der optionalen Relaischnittstelle).

|| 100.0

Einstellen der **oberen Alarmgrenze**. Dieser Wert entspricht Alarm 2 **[▶ Alarme/ Visuelle Alarme]** und dient damit auch der Einstellung des Schaltpunktes für Relais 2 (bei Verwendung der optionalen Relaischnittstelle).

XHEAD

Einstellen der **Umgebungstemperaturkompensation**. In Abhängigkeit des Emissionsgrades des Messobjektes wird von der Oberfläche ein mehr oder weniger großer Anteil an Umgebungsstrahlung reflektiert. Um diesen Einfluss zu kompensieren, bietet diese Funktion die Möglichkeit, einen festen Wert für die Hintergrundstrahlung einzugeben.

Speziell bei großen Unterschieden zwischen der Umgebungstemperatur am Objekt und der Messkopftemperatur empfiehlt sich die Nutzung der **Umgebungstemperaturkompensation**.

Bei Anzeige von **XHEAD** erfolgt die Kompensation über den messkopfinernen Fühler. Ein Rückkehren zu **XHEAD** erfolgt durch gleichzeitiges Betätigen von **Auf** und **Ab**.

M 01

Einstellen der **Multidrop-Adresse**. In einem RS485-Netzwerk benötigt jeder Sensor eine eigene Adresse. Dieser Menüpunkt wird nur bei installierter RS485-Schnittstelle angezeigt.

B 9.6

Einstellen der **Baudrate** für die digitale Datenübertragung.

S ON

Aktivierung (**ON**) und Deaktivierung (**OFF**) eines optionalen **Visierlasers** [**► Weiteres Zubehör**]. Durch Betätigen von **Auf** bzw. **Ab** wird eine 3 VDC-Spannung an den Anschluss-Pin **3V SW** geschaltet.

Fehlermeldungen

Im Display des OI98 können folgende Fehlermeldungen erscheinen:

Modelle LT/ G5/ P7:

| | |
|-------|-----------------------------|
| OVER | Objekttemperatur zu hoch |
| UNDER | Objekttemperatur zu niedrig |
| ^^^CH | Kopftemperatur zu hoch |
| vvvCH | Kopftemperatur zu niedrig |

Modelle 1M/ 2M/ 3M:

1. Stelle:

| | |
|----|---|
| 0x | kein Fehler |
| 1x | Kopftemperatur-Fühler hat Kurzschluss nach Masse (bn) |
| 2x | Boxtemperatur zu niedrig |
| 4x | Boxtemperatur zu hoch |
| 6x | Boxtemperatur-Fühler unterbrochen |
| 8x | Boxtemperatur-Fühler hat Kurzschluss nach Masse |

2. Stelle:

| | |
|----|---|
| x0 | kein Fehler |
| x2 | Objekttemperatur zu hoch |
| x4 | Kopftemperatur zu niedrig |
| x8 | Kopftemperatur zu hoch |
| xC | Kopftemperatur-Fühler unterbrochen (bn) |

Software

Installation

Legen Sie die Installations-CD in das entsprechende Laufwerk Ihres PC ein. Wenn die Autorun-Option auf Ihrem Computer aktiviert ist, startet der Installationsassistent (**Installation wizard**) automatisch.

Andernfalls starten Sie bitte **CDsetup.exe** von der

CD-ROM. Folgen Sie bitte den Anweisungen des Assistenten, bis die Installation abgeschlossen ist.

Nach der Installation finden Sie die Software auf Ihrem Desktop (als Programmsymbol) sowie im Startmenü. Wenn Sie die Software deinstallieren wollen, nutzen Sie bitte **Uninstall** im Startmenü.

Minimale Systemvoraussetzungen:

- Windows XP, Vista, 7, 8
- USB-Schnittstelle
- Festplatte mit mind. 30 MByte Speicherplatz
- Mindestens 128 MByte RAM
- CD-ROM-Laufwerk

Eine detaillierte Softwarebeschreibung befindet sich auf der Software-CD.

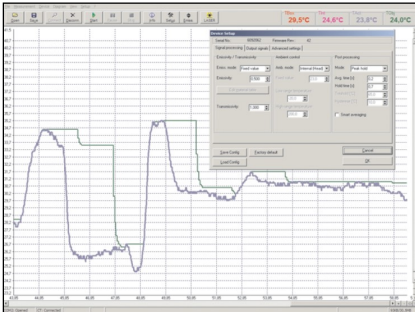

Hauptfunktionen:

- Grafische Darstellung und Aufzeichnung der Temperaturmesswerte zur späteren Analyse und Dokumentation
- Komplette Parametrierung und Fernüberwachung des Sensors
- Programmierung der Signalverarbeitungsfunktionen
- Skalierung der Ausgänge und Parametrierung der Funktionseingänge

Kommunikationseinstellungen

Serielles Interface

Baudrate: 9,6...115,2 kBaud (einstellbar am Gerät oder über Software)
Datenbits: 8
Parität: keine
Stopp bits: 1
Flusskontrolle: aus

Protokoll

Alle OI98-Sensoren verwenden ein binäres Protokoll. Alternativ können die Geräte auch auf ein ASCII-Protokoll umgeschaltet werden. Um eine schnelle Kommunikation zu erreichen, wird auf einen zusätzlichen Overhead mit CR, LR oder ACK Bytes verzichtet.

ASCII-Protokoll

Die Modelle **LT02**, **LT15**, **LT22**, **LT02H** und **LT10H** können durch Änderung des ersten Zeichens im 3. Block des Kopf-Kalibriercodes auf ASCII-Protokoll umgestellt werden. Dieses Zeichen muss von **0 auf 4** geändert werden (immer **+4**; d.h. beim CTeX muss eine Änderung von 1 auf 5 erfolgen).

[► Austauschen des Messkopfes]

| | | |
|------------------|-----------------------------------|--|
| Beispiel: | Binär: A6FG – 22KB – 0 AS0 | ASCII: A6FG – 22KB – 4 AS0 |
| | 1.Block 2.Block 3.Block | 1.Block 2.Block 3.Block |

Nach Modifikation des Kopf-Kalibriercodes ist ein Reset nötig, um die Änderungen zu aktivieren.
[▶ **Bedienung**]

Zur Umschaltung auf das ASCII-Protokoll können Sie auch folgenden Befehl verwenden:

Dezimal: 131
HEX: 0x83
Daten, Antwort: byte 1
Ergebnis: 0 – Binär-Protokoll
1 – ASCII-Protokoll

Speichern von Parametereinstellungen

Nach Einschalten des Sensors ist der Flash-Modus aktiv, d.h. geänderte Parametereinstellungen werden im OI98-internen Flash-EEPROM gespeichert und bleiben auch nach Ausschalten der Spannungsversorgung erhalten.

Falls sehr oft bzw. kontinuierlich Werte geändert werden sollen, kann das flashen der Parameter durch folgenden Befehl ausgeschaltet werden:

Dezimal: 112
HEX: 0x70
Daten, Antwort: byte 1
Ergebnis: 1 – Daten werden nicht in den Flash geschrieben
2 – Daten werden in den Flash geschrieben

Bei ausgeschaltetem Flash-Modus bleiben Parameteränderungen nur aktiv, solange der OI98 eingeschaltet ist. D.h. nach Ausschalten der Versorgungsspannung und Wiedereinschalten gehen die gesetzten Werte verloren.

Mit dem Kommando 0x71 kann man den aktuellen Zustand abfragen.

Eine detaillierte Beschreibung des Protokolls und der Befehle finden Sie auf der CD im Verzeichnis:
\Commands.

Prinzip der Infrarot-Temperaturmessung

In Abhängigkeit von der Temperatur sendet jeder Körper eine bestimmte Menge infraroter Strahlung aus. Mit einer Temperaturänderung des Objektes geht eine sich ändernde Intensität der Strahlung einher. Der für die Infrarotmesstechnik genutzte Wellenlängenbereich dieser so genannten „Wärmestrahlung“ liegt zwischen etwa $1\mu\text{m}$ und $20\mu\text{m}$. Die Intensität der emittierten Strahlung ist materialabhängig. Die materialabhängige Konstante wird als Emissionsgrad (ε - Epsilon) bezeichnet und ist für die meisten Stoffe bekannt (siehe Abschnitt Emissionsgrad).

Infrarot-Thermometer sind optoelektronische Sensoren. Sie ermitteln die von einem Körper abgegebene Infrarotstrahlung und berechnen auf dieser Grundlage die Oberflächentemperatur. Die wohl wichtigste Eigenschaft von Infrarot-Thermometern liegt in der berührungslosen Messung. So lässt sich die Temperatur schwer zugänglicher oder sich bewogender Objekte ohne Schwierigkeiten bestimmen. Infrarot-Thermometer bestehen im Wesentlichen aus folgenden Komponenten:

- Linse
- Spektralfilter
- Detektor
- Elektronik (Verstärkung/ Linearisierung/ Signalverarbeitung)

Die Eigenschaften der Linse bestimmen maßgeblich den Strahlengang des Infrarot-Thermometers, welcher durch das Verhältnis Entfernung (**D**istance) zu Messfleckgröße (**S**pot) charakterisiert wird. Der Spektralfilter dient der Selektion des Wellenlängenbereiches, welcher für die Temperaturmessung relevant ist. Der Detektor hat gemeinsam mit der nachgeschalteten Verarbeitungselektronik die Aufgabe, die Intensität der emittierten Infrarotstrahlung in elektrische Signale umzuwandeln.

Emissionsgrad

Definition

Die Intensität der infraroten Wärmestrahlung, die jeder Körper aussendet, ist sowohl von der Temperatur als auch von den Strahlungseigenschaften des zu untersuchenden Materials abhängig. Der Emissionsgrad (ϵ - Epsilon) ist die entsprechende Materialkonstante, die die Fähigkeit eines Körpers, infrarote Energie auszusenden, beschreibt. Er kann zwischen 0 und 100 % liegen. Ein ideal strahlender Körper, ein so genannter „Schwarzer Strahler“, hat einen Emissionsgrad von 1,0, während der Emissionsgrad eines Spiegels beispielsweise bei 0,1 liegt.

Wird ein zu hoher Emissionsgrad eingestellt, ermittelt das Infrarot-Thermometer eine niedrigere als die reale Temperatur, unter der Voraussetzung, dass das Messobjekt wärmer als die Umgebung ist. Bei einem geringen Emissionsgrad (reflektierende Oberflächen) besteht das Risiko, dass störende Infrarotstrahlung von Hintergrundobjekten (Flammen, Heizanlagen, Schamotte usw.) das Messergebnis verfälscht. Um den Messfehler in diesem Fall zu minimieren, sollte die Handhabung sehr sorgfältig erfolgen und das Gerät gegen reflektierende Strahlungsquellen abgeschirmt werden.

Bestimmung eines unbekanntem Emissionsgrades

- ▶ Mit einem Thermolement, Kontaktfühler oder ähnlichem lässt sich die aktuelle Temperatur des Messobjektes bestimmen. Danach kann die Temperatur mit dem Infrarot-Thermometer gemessen und der Emissionsgrad soweit verändert werden, bis der angezeigte Messwert mit der tatsächlichen Temperatur übereinstimmt.
- ▶ Bei Temperaturmessungen bis 380 °C besteht die Möglichkeit, auf dem Messobjekt einen speziellen Kunststoffaufkleber (Emissionsgradaufkleber – Bestell-Nr.: ACLSED). anzubringen, der den Messfleck

vollständig bedeckt. Stellen Sie nun den Emissionsgrad auf 0,95 ein und messen Sie die Temperatur des Aufklebers. Ermitteln Sie dann die Temperatur einer direkt angrenzenden Fläche auf dem Messobjekt und stellen Sie den Emissionsgrad so ein, dass der Wert mit der zuvor gemessenen Temperatur des Kunststoffaufklebers übereinstimmt.

- ▶ Tragen sie auf einem Teil der Oberfläche des zu untersuchenden Objektes, soweit dies möglich ist, matte, schwarze Farbe mit einem Emissionsgrad von mehr als 0,98 auf. Stellen Sie den Emissionsgrad Ihres Infrarot-Thermometers auf 0,98 ein und messen Sie die Temperatur der gefärbten Oberfläche. Anschließend bestimmen Sie die Temperatur einer direkt angrenzenden Fläche und verändern die Einstellung des Emissionsgrades soweit, bis die gemessene Temperatur der an der gefärbten Stelle entspricht.

WICHTIG: Bei allen drei Methoden muss das Objekt eine von der Umgebungstemperatur verschiedene Temperatur aufweisen.

Charakteristische Emissionsgrade

Sollte keine der oben beschriebenen Methoden zur Ermittlung Ihres Emissionsgrades anwendbar sein, können Sie sich auf die Emissionsgradtabellen ▶ **Anhang A und B** beziehen. Beachten Sie, dass es sich in den Tabellen lediglich um Durchschnittswerte handelt. Der tatsächliche Emissionsgrad eines Materials wird u.a. von folgenden Faktoren beeinflusst:

- Temperatur
- Messwinkel
- Geometrie der Oberfläche (eben, konvex, konkav)
- Dicke des Materials
- Oberflächenbeschaffenheit (poliert, oxidiert, rau, sandgestrahlt)
- Spektralbereich der Messung
- Transmissionseigenschaften (z.B. bei dünnen Folien)

Anhang A – Emissionsgradtabelle Metalle

| Material | | typischer Emissionsgrad | | | |
|-----------------|---------------------|-------------------------|----------|-----------|----------|
| | | 1,0 µm | 1,6 µm | 5,1 µm | 8-14 µm |
| Aluminium | nicht oxidiert | 0,1-0,2 | 0,02-0,2 | 0,02-0,2 | 0,02-0,1 |
| | poliert | 0,1-0,2 | 0,02-0,1 | 0,02-0,1 | 0,02-0,1 |
| | aufgeraut | 0,2-0,8 | 0,2-0,6 | 0,1-0,4 | 0,1-0,3 |
| | oxidiert | 0,4 | 0,4 | 0,2-0,4 | 0,2-0,4 |
| Blei | poliert | 0,35 | 0,05-0,2 | 0,05-0,2 | 0,05-0,1 |
| | aufgeraut | 0,65 | 0,6 | 0,4 | 0,4 |
| | oxidiert | | 0,3-0,7 | 0,2-0,7 | 0,2-0,6 |
| Chrom | | 0,4 | 0,4 | 0,03-0,3 | 0,02-0,2 |
| Eisen | nicht oxidiert | 0,35 | 0,1-0,3 | 0,05-0,25 | 0,05-0,2 |
| | verrostet | | 0,6-0,9 | 0,5-0,8 | 0,5-0,7 |
| | oxidiert | 0,7-0,9 | 0,5-0,9 | 0,6-0,9 | 0,5-0,9 |
| | geschmiedet, stumpf | 0,9 | 0,9 | 0,9 | 0,9 |
| | geschmolzen | 0,35 | 0,4-0,6 | | |
| Eisen, gegossen | nicht oxidiert | 0,35 | 0,3 | 0,25 | 0,2 |
| | oxidiert | 0,9 | 0,7-0,9 | 0,65-0,95 | 0,6-0,95 |
| Gold | | 0,3 | 0,01-0,1 | 0,01-0,1 | 0,01-0,1 |
| Haynes | Legierung | 0,5-0,9 | 0,6-0,9 | 0,3-0,8 | 0,3-0,8 |
| Inconel | elektropoliert | 0,2-0,5 | 0,25 | 0,15 | 0,15 |
| | sandgestrahlt | 0,3-0,4 | 0,3-0,6 | 0,3-0,6 | 0,3-0,6 |
| | oxidiert | 0,4-0,9 | 0,6-0,9 | 0,6-0,9 | 0,7-0,95 |
| Kupfer | poliert | 0,05 | 0,03 | 0,03 | 0,03 |
| | aufgeraut | 0,05-0,2 | 0,05-0,2 | 0,05-0,15 | 0,05-0,1 |
| | oxidiert | 0,2-0,8 | 0,2-0,9 | 0,5-0,8 | 0,4-0,8 |
| Magnesium | | 0,3-0,8 | 0,05-0,3 | 0,03-0,15 | 0,02-0,1 |

| Material | | typischer Emissionsgrad | | | |
|---------------------------|-----------------|-------------------------|-----------|-----------|-----------|
| Spektrale Empfindlichkeit | | 1,0 µm | 1,6 µm | 5,1 µm | 8-14 µm |
| Messing | poliert | 0,35 | 0,01-0,5 | 0,01-0,05 | 0,01-0,05 |
| | rau | 0,65 | 0,4 | 0,3 | 0,3 |
| | oxidiert | 0,6 | 0,6 | 0,5 | 0,5 |
| Molybdän | nicht oxidiert | 0,25-0,35 | 0,1-0,3 | 0,1-0,15 | 0,1 |
| | oxidiert | 0,5-0,9 | 0,4-0,9 | 0,3-0,7 | 0,2-0,6 |
| Monel (Ni-Cu) | | 0,3 | 0,2-0,6 | 0,1-0,5 | 0,1-0,14 |
| Nickel | elektrolytisch | 0,2-0,4 | 0,1-0,3 | 0,1-0,15 | 0,05-0,15 |
| | oxidiert | 0,8-0,9 | 0,4-0,7 | 0,3-0,6 | 0,2-0,5 |
| Platin | schwarz | | 0,95 | 0,9 | 0,9 |
| Quecksilber | | | 0,05-0,15 | 0,05-0,15 | 0,05-0,15 |
| Silber | | 0,04 | 0,02 | 0,02 | 0,02 |
| Stahl | poliertes Blech | 0,35 | 0,25 | 0,1 | 0,1 |
| | rostfrei | 0,35 | 0,2-0,9 | 0,15-0,8 | 0,1-0,8 |
| | Grobblech | | | 0,5-0,7 | 0,4-0,6 |
| | kaltgewalzt | 0,8-0,9 | 0,8-0,9 | 0,8-0,9 | 0,7-0,9 |
| | oxidiert | 0,8-0,9 | 0,8-0,9 | 0,7-0,9 | 0,7-0,9 |
| Titan | poliert | 0,5-0,75 | 0,3-0,5 | 0,1-0,3 | 0,05-0,2 |
| | oxidiert | | 0,6-0,8 | 0,5-0,7 | 0,5-0,6 |
| Wolfram | poliert | 0,35-0,4 | 0,1-0,3 | 0,05-0,25 | 0,03-0,1 |
| Zink | poliert | 0,5 | 0,05 | 0,03 | 0,02 |
| | oxidiert | 0,6 | 0,15 | 0,1 | 0,1 |
| Zinn | nicht oxidiert | 0,25 | 0,1-0,3 | 0,05 | 0,05 |

Anhang B – Emissionsgradtabelle Nichtmetalle

| Material | | typischer Emissionsgrad | | | |
|--------------------------------------|--|-------------------------|----------|----------|----------|
| | | 1,0 µm | 2,2 µm | 5,1 µm | 8-14 µm |
| Spektrale Empfindlichkeit | | | | | |
| Asbest | | 0,9 | 0,8 | 0,9 | 0,95 |
| Asphalt | | | | 0,95 | 0,95 |
| Basalt | | | | 0,7 | 0,7 |
| Beton | | 0,65 | 0,9 | 0,9 | 0,95 |
| Eis | | | | | 0,98 |
| Erde | | | | | 0,9-0,98 |
| Farbe nicht alkalisch | | | | | 0,9-0,95 |
| Gips | | | | 0,4-0,97 | 0,8-0,95 |
| Glas Scheibe | | | 0,2 | 0,98 | 0,85 |
| Glas Schmelze | | | 0,4-0,9 | 0,9 | |
| Gummi | | | | 0,9 | 0,95 |
| Holz natürlich | | | | 0,9-0,95 | 0,9-0,95 |
| Kalkstein | | | | 0,4-0,98 | 0,98 |
| Karborund | | | 0,95 | 0,9 | 0,9 |
| Keramik | | 0,4 | 0,8-0,95 | 0,8-0,95 | 0,95 |
| Kies | | | | 0,95 | 0,95 |
| Kohlenstoff nicht oxidiert | | | 0,8-0,9 | 0,8-0,9 | 0,8-0,9 |
| Kohlenstoff Graphit | | | 0,8-0,9 | 0,7-0,9 | 0,7-0,8 |
| Kunststoff >50 µm lichtundurchlässig | | | | 0,95 | 0,95 |
| Papier jede Farbe | | | | 0,95 | 0,95 |
| Sand | | | | 0,9 | 0,9 |
| Schnee | | | | | 0,9 |
| Textilien | | | | 0,95 | 0,95 |
| Wasser | | | | | 0,93 |

Anhang C – Adaptive Mittelwertbildung

Die Mittelwertbildung wird in der Regel eingesetzt, um Signalverläufe zu glätten. Über den einstellbaren Parameter Zeit kann dabei diese Funktion an die jeweilige Anwendung optimal angepasst werden. Ein Nachteil der Mittelwertbildung ist, dass schnelle Temperaturanstiege, die durch dynamische Ereignisse hervorgerufen werden, der gleichen Mittlungszeit unterworfen sind und somit nur zeitverzögert am Signalausgang bereitstehen. Die Funktion Adaptive Mittelwertbildung (**Smart Averaging**) eliminiert diesen Nachteil, indem schnelle Temperaturanstiege ohne Mittelwertbildung direkt an den Signalausgang durchgestellt werden.

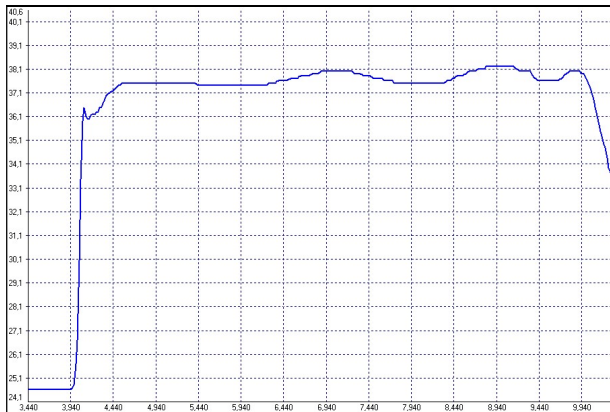

Signalverlauf mit Smart Averaging-Funktion

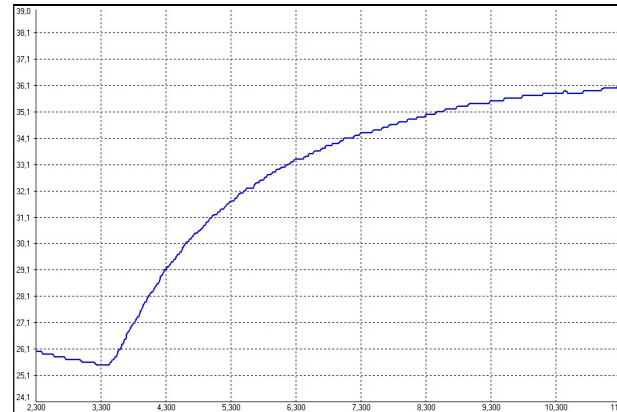

Signalverlauf ohne Smart Averaging-Funktion

Anhang D – Zuordnung der Artikelnummern

| Serie | Verhältnis D:S | zugehörige Geräte |
|---------------|-----------------------|--|
| LT02 | 2:1 | OI98C156, OI98C482, OI98C958 |
| LT15 | 15:1 | OI98C121, OI98C123, OI98C925 |
| LT15F | 15:1 | OI98C708, OI98C938 |
| LT22 | 22:1 | OI98A920, OI98C271, OI98C525, OI98C558 |
| 1MH | 75:1 | OI98C477 |
| 2MH | 75:1 | OI98C314, OI98C351 |
| 3MH/SF | 33:1 | OI98C772 |
| 3ML/CF | 22:1 | OI98E040 |
| 3ML/SF | 22:1 | OI98C854 |

Zubehör:

| | |
|------------------------------------|----------|
| Relaiskarte: | VR98C921 |
| USB-Schnittstelle + Software: | AO98A998 |
| RS232-Schnittstelle + Software: | AO98C698 |
| RS485-Schnittstelle + Software: | AO98C699 |
| Ethernet-Schnittstelle + Software: | AO98C700 |