

Reflexlichtschranke mit Polfilter

Technische Daten

Betriebsspannung U_B	10 ... 30V DC, kurzschlussfest, verpolungssicher
Leerlaufstrom	< 35mA
Schaltausgang	pnp, antivalent (hell- / dunkelschaltend)
Strombelastbarkeit	100mA
Spannungsabfall	$\leq 2,2V$
Betriebsreichweite	10m
Grenzreichweite	11m
Ansprech- / Abfallzeit	< 0,25ms
Schaltfrequenz	< 2kHz
Sendeelement	Laserdiode rot, 670nm, gepulst
Wiederholgenauigkeit	< 0,1mm bei Laserfokus
Abstand Laserfokus	400mm
Laserschutzklasse	1
Empfindlichkeitseinstellung	Teach-In
Betriebsanzeige	LED grün
Empfangsanzeige	LED gelb
Anzeige Verschmutzung / Einstellung	Empfangsanzeige blinkend
Umgebungstemperatur	-10 ... +50 °C
Schutzart	IP67 nach EN 60529
Material (Gehäuse)	Kunststoff (ASA, MABS)
Material (Frontscheibe)	PMMA
maximales Anzugsmoment	1Nm
elektrischer Anschluss	M8-Stecker 4polig

Elektrischer Anschluss

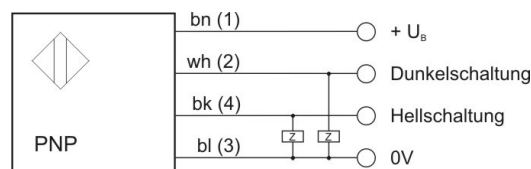

bn=braun, wh=weiß, bk=schwarz, bl=blau
Klemmenbezeichnung der Kabeldose in Klammern

Maßskizze

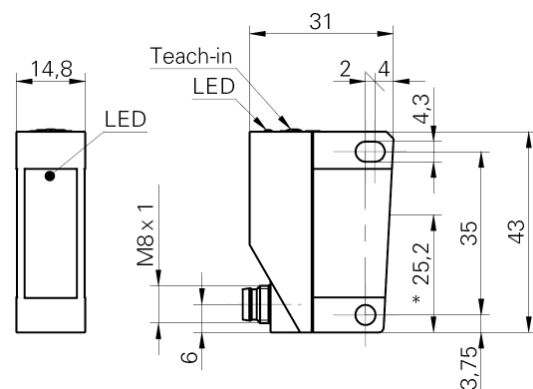

* Sender- und Empfängerachse

Achtung
Laser Strahlung
Nicht in den Strahl blicken!
Laserdiode
Wellenlänge 650nm
max. Ausgangsleistung < 25 μ W
Laserklasse 1
Laserstrahl nie auf ein Auge richten!



Montage und Justage

Die Laser-Reflexionslichtschranke kann sowohl mit dem Befestigungswinkel AO000082 als auch direkt mit M4-Schrauben befestigt werden. Außerdem empfiehlt sich die Befestigung mit dem Universalhalter AY000120.

Montieren Sie den Reflektor senkrecht zum Laserstrahl (maximale Verkippung $\pm 5^\circ$). Der Laserstrahl sollte mittig auf den Reflektor auftreffen.

Zur Reinigung der Frontscheibe genügt i.a. ein sauberer (!), weicher und trockener Stofflappen. Feuchten Sie bei starker Verschmutzung den Lappen mit reinem Alkohol an.

Teach-In

Der Teach-Vorgang muss innerhalb von 60sec durchgeführt werden, sonst wechselt das Gerät nach Ablauf dieser Zeit automatisch in den normalen Betriebsmodus mit den alten Einstellungen zurück.

1. Drücken Sie die Teach-Taste für ca. 2sec. Die gelbe LED beginnt zu blinken und der Schaltausgänge schalten um.
2. Richten Sie den Sensor auf den Reflektor aus und drücken Sie die Teach-Taste kurz.
3. Platzieren Sie das zu erkennende Objekt zwischen Sensor und Reflektor und drücken Sie die Teach-Taste kurz.
4. Bei erfolgreichem Teach-Vorgang leuchtet die gelbe LED ca. 2sec lang. Der Schaltausgang „dunkelschaltend“ wird während dieser Zeit aus-, der Schaltausgang „hellschaltend“ eingeschaltet.
5. War der Teach-Vorgang nicht erfolgreich, blinkt die gelbe LED ca. 2sec lang schnell. Gleichzeitig wird der Schaltausgang „dunkelschaltend“ während dieser Zeit aus-, der Schaltausgang „hellschaltend“ eingeschaltet. Dies ist dann der Fall, wenn die Differenz zwischen den Teach-Punkten zu klein für eine sichere Anwendung ist oder der Sensor an seiner Bereichsgrenze eingelernt wurde.

Um die maximale Empfindlichkeit zu erzielen, führen Sie den Teach-Vorgang ohne Reflektor und ohne Objekt durch.

Hinweis: Im normalen Betrieb leuchtet die gelbe LED bei freier Lichtstrecke. Wird die Lichtstrecke durch ein Objekt unterbrochen, schalten die Ausgänge um und die gelbe LED erlischt.

Artikelnummer: **PR430470**

passender Montagewinkel: **AO000082**

passender Universalhalter: **AY000120**

passende Kabeldose: z.B. **VK200375**