

Technical Data	Technische Daten	Données techniques	
Max. distance reference target Min. distance reference target Switching frequency Beam angle Temperature range Operating voltage Current consumption	Max. Entfernung Referenzobjekt Min. Entfernung Referenzobjekt Schaltfrequenz Schallkeule Temperaturbereich Betriebsspannung Stromaufnahme	Distance max. de l'objet reference Distance min. de l'objet reference Fréquence de commutation Angle de faisceau Température de service Tension de service Courant consommé	1500 mm 400 mm 8 Hz 8 ° -15 ... +70 °C 18... 30 Vdc < 35 mA
Output Output current Adjustment detector position Control input inhibit connect to: synchronisation connect to: enable connect to:	Ausgang Ausgangsstrom Einstellung Reflektorposition Steuereingang Sperrverbinde mit: Synchronisation verbinde mit: Freigabe verbinde mit:	Sortie Courant sortie Reglage du position cible Entrée de contrôle Invalidation Synchronisation Validation	PNP NO 500 mA max. Pot  Pin 2 → 0V Pin 2 ↔ Pin 2 Pin 2 → NC
Plastic housing Sealing Connector	Kunststoffgehäuse Schutzart Steckeranschluß	Boîtier plastique Etanchéité Connection connecteur	M18x1 IP67 M12 x1
Accessories Beam deflector Focusing beam deflector * will be supplied with sensor	Zubehör Umlenkvorrichtung Fokussierende Umlenkvorrichtung * mit dem Sensor geliefert	Accessoires Déflecteur de faisceau Déflecteur de faisceau focalisant * fourni avec le capteur	AU 000001 AU000002

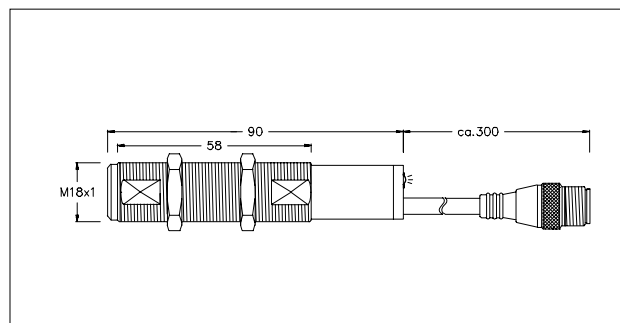

Detection range / Erfassungsbereich/ Plage de détection mm Dimensions/ Abmessungen/ Dimensions mm

Wiring/Anschlüsse/Raccordement électrique

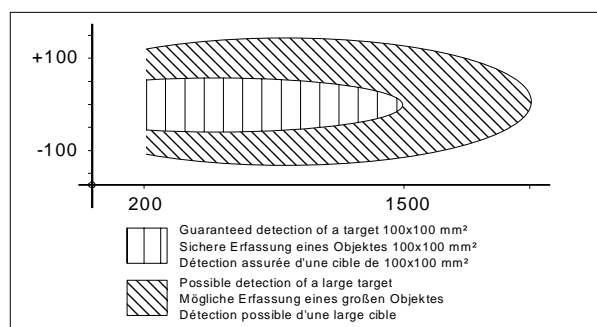
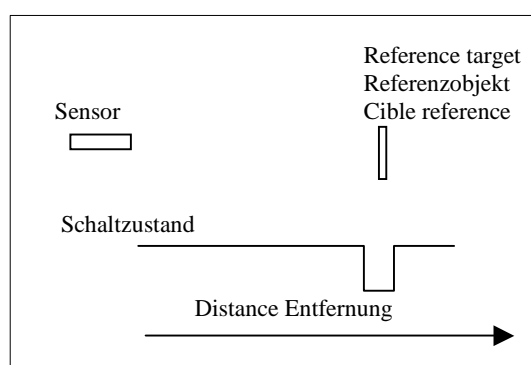
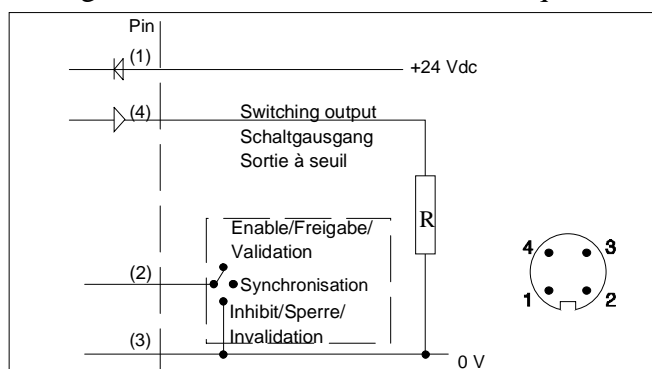

**!!! WARNING !!!**  
**PERSONAL INJURY**  
 DO NOT USE these products as safety or emergency stop devices, or in any other application where failure of the product could result in personal injury.  
**Failure to comply with these instructions could result in death or serious injury.**

**!!! WARNUNG !!!**  
**PERSONENSCHADEN**  
 Diese Produkte dürfen weder als Sicherheits- oder Not-Abschaltgeräte noch in anderen Anwendungen, bei denen ein Fehler an diesem Produkt zu Personenschaden führen könnte, eingesetzt werden.  
**Missachtung dieser Anweisungen kann zu schweren Verletzungen oder zum Tod führen.**

**!!! ATTENTION !!!**  
**BLESSURES COPELLES**  
 NE PAS UTILISER ces produits en tant que dispositifs d'arrêt d'urgence ou de sécurité, ni dans aucune autre application où la défaillance du produit pourrait entraîner des blessures corporelles.  
**L'inobservation de ces instructions peut entraîner la mort ou de graves blessures.**